



**USAID**  
ВІД АМЕРИКАНСЬКОГО НАРОДУ



Foundation  
**PROSTIR**

Аналіз доступності,  
чутливості до конфліктів  
та перспектив розвитку  
міжмуніципальних соціальних  
послуг у пілотних громадах  
**Проєкту USAID «ГОВЕРЛА»**

Ця публікація підготовлена громадською організацією «Фундація «Простір» в рамках проєкту «Аналіз доступності, чутливості до конфліктів та перспектив розвитку міжмуніципальних соціальних послуг у пілотних громадах Проєкту USAID «ГОВЕРЛА» та став можливим завдяки Агентству США з міжнародного розвитку (USAID) та щирій підтримці американського народу через Проєкт USAID «ГОВЕРЛА». Зміст цієї публікації не обов'язково відображає погляди USAID та Уряду США.

Розміщена у виданні інформація та матеріали є вільними для копіювання, перевидання та поширення на території України всіма способами, якщо вони здійснюються безоплатно для кінцевого споживача та якщо за такого копіювання, перевидання й поширення обов'язковою є наявність посилання на авторів і суб'єкт майнового права на цю інформацію та розробку.

Висловлені у цій публікації погляди належать авторам і можуть не відображають погляди USAID та Уряду США.

Авторський колектив:

Ганна БОРОВА, радниця з питань інклюзії Проекту USAID «ГОВЕРЛА»;

Галина БОЖЕНКО, експертка-соціологиня-конфліктологиня;

Сергій МІТРОХИН, координатор дослідження ГО «Фундація «Простір»

Матеріали цієї публікації, методики, методи та методологічні підходи, опрацьовані на практиці в 65 партнерських громадах Проекту USAID «ГОВЕРЛА» 7 областей України: Львівській, Закарпатській, Рівненській, Волинській, Полтавській та Житомирській. За підсумками апрабції підготовлені комплексні звіти:



Аналіз доступності та перспектив розвитку соцпослуг у партнерських громадах Житомирської області:

<https://ndo.lq.ua/articles/166-anal-z-dostupnost-ta-perspektiv-rozvitku-socposlug-u-partnerskih-gromadah-zhitomirsko-oblast.html>



Аналіз доступності та перспектив розвитку соцпослуг у партнерських громадах Одеської області

<https://ndo.lq.ua/articles/171-anal-z-dostupnost-ta-perspektiv-rozvitku-socposlug-u-partnerskih-gromadah-odesko-oblast.html>

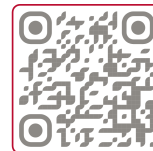

Аналіз доступності та перспектив розвитку соцпослуг в громадах Рівненської області:

<https://ndo.lq.ua/articles/165-anal-z-dostupnost-ta-perspektiv-rozvitku-socposlug-v-gromadah-rv-nensko-oblast.html>



Аналіз доступності та перспектив розвитку соцпослуг у партнерських громадах Закарпатської області

<https://ndo.lq.ua/articles/170-anal-z-dostupnost-ta-perspektiv-rozvitku-socposlug-u-partnerskih-gromadah-zakarpatsko-oblast.html>



Аналіз доступності та перспектив розвитку соцпослуг у партнерських громадах Львівської області

<https://ndo.lq.ua/articles/169-anal-z-dostupnost-ta-perspektiv-rozvitku-socposlug-u-partnerskih-gromadah-lv-vsko-oblast.html>

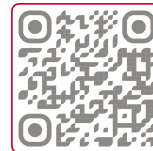

Аналіз доступності та перспектив розвитку соцпослуг у партнерських громадах Волинської області

<https://ndo.lq.ua/articles/168-anal-z-dostupnost-ta-perspektiv-rozvitku-socposlug-u-partnerskih-gromadah-volinsko-oblast.html>



Аналіз доступності та перспектив розвитку соцпослуг у партнерських громадах Полтавської області

<https://ndo.lq.ua/articles/169-anal-z-dostupnost-ta-perspektiv-rozvitku-socposlug-u-partnerskih-gromadah-lv-vsko-oblast.html>

## ЗМІСТ

<b>Рекомендації щодо проведення оцінки доступності послуг в громадах за допомогою існуючих методологічних інструментів</b> .....	4
<b>Додаток 1.1</b> Форма для визначення показників моніторингу .....	11
<b>Додаток 1.2</b> Форма визначення потреб населення .....	13
<b>Додаток 1.3</b> Форма огляду стану доступності можливих послуг для населення в громадах .....	29
<b>Додаток 1.4</b> Форма збору даних для складання соціального паспорта.....	34
<b>Додаток 1.5</b> Форма для дослідження первинної фізичної доступності об'єктів .....	35
<b>Додаток 1.6</b> Форма виявлення питань для аналізу стану соціальної служби .....	64
<b>Додаток 1.7</b> Форми вивчення інклюзивності навчального закладу .....	69
<b>Додаток 1.8</b> Форми аналізу стану соціальних установ в залежності від їх типу .....	70
• <b>Додаток 1.8.1</b> Форма аналізу стану для закладів, що надають соціальні послуги: центрів соцслужб, центрів сім'ї та молоді, центрів соціального обслуговування та ін. ....	71
• <b>Додаток 1.8.2</b> Універсальна форма аналізу стану, для всіх типів закладів надання соціальних послуг (без проживання) .....	81
• <b>Додаток 1.8.3</b> Форма аналізу стану для центрів соціальної реабілітації ВІЛ-інфікованих / дітей з інвалідністю .....	91
• <b>Додаток 1.8.4</b> Форма аналізу стану для центрів оздоровлення та відпочинку дітей .....	102
• <b>Додаток 1.8.5</b> Форма аналізу стану для інтернатних закладів соціального характеру (цілодобові).....	113
<b>Додаток 1.9</b> Форми рішень, необхідних для організації, проведення та використання результатів дослідження .....	123

## Рекомендації щодо проведення оцінки доступності послуг в громадах за допомогою існуючих методологічних інструментів

Дані рекомендації підготовлені з урахуванням нормативно-правових актів, методичних рекомендацій та підходів, перелік яких наведено нижче, та дозволяють структурувати і за допомогою проходження громадою визначених кроків дій підійти до: збору даних, їх моніторингу, аналізу та оцінки доступності послуг в громаді, які впливають на соціальні показники розвитку громади. Передбачається, що громада зможе організувати за рекомендованими формами збір всіх необхідних даних, щоб дослідити свій соціальний профіль, що дозволить отримати реальну загальну картину всіх необхідних даних місцевої статистики для подальшого використання і планування програмної роботи, підготовки обґрунтувань та аналізу кількісних показників соціально-економічного розвитку громади, міжмуниципальних послуг соціального, соціокультурного, спортивного, освітнього, медичного та іншого характеру у разі необхідності.

**Загальна мета** – дослідити стан доступності послуг в громадах (зокрема, популярних у місцевого населення об'єктів соціальної роботи) та сформувати рекомендації в плани реалізації покращень у сферах, що стосуються різних напрямків діяльності громад та можуть увійти до оновлених / нових інклюзивних місцевих політик – стратегій та програм розвитку територіальних громад.

Як, звісно, такими політиками на рівні громад можуть бути і нові плани з реалізації заходів Національної стратегії із створення безбар'єрного простору в Україні на період до 2030 року на наступні періоди, різні програми соціального захисту та цифрової, транспортної та архітектурної, туристичної, культурної, іншої діяльності на рівні громад.

Отже, рекомендується запровадити процес дослідження та аналізу рівня доступності послуг у громаді, виконавши наступні кроки, які описані далі.

### **Крок 1. Визначення відповідального в громаді за проведення дослідження.**

Рекомендується затвердити рішенням відповідно **додатку 1.9** до цієї методики та створити окрему специфічну робочу групу, до якої включити спеціалістів з питань соціального захисту населення, технічних фахівців, активістів/громадських діячів, обізнаних на питаннях розбудови інклюзивного суспільства, захисту прав людей з інвалідністю, у тому числі активістів з числа маломобільних груп, зі слабим зором/слухом (представників УТОГ, УТОС), представників установ, послуги та об'єкти яких планується включити в дослідження. Кожна громада приймає рішення про робочу групу самостійно та може брати за основу для адоптації такого рішення на рівні громади рекомендований у додатку шаблон.

**Крок 2. Визначення об'єктів дослідження.** Ними можуть бути будь-які об'єкти, популярні для відвідування в громаді, з числа наступних:

- відділи соціального захисту населення;
- міські / сільські / селищні ради;
- центри надання соціальних послуг;
- центри надання адміністративних послуг;
- освітні простори (об'єкти освіти, просвітницької діяльності, дитячі центри тощо);
- медичні заклади;
- культурні заклади (будинки культури, музеї, молодіжні простори тощо);
- відкриті діалогові простори (парки, спортивні, дитячі майданчики, громадські коворкінги та дитячі простори, концертні майданчики тощо);
- банки, аптеки, магазини, поштові відділення;
- комунальні установи та інші, популярні у населення об'єкти. (Як показує практика, такими об'єктами часто виступають різного типу об'єкти соціальної роботи, а також не виключено, що такими можуть стати і об'єкт гостинності (готелі, кафе, ресторани, тощо), об'єкти культури та туризму, тощо).

**Крок 3. Визначення порядку проведення зустрічей з представниками вищевказаних об'єктів, на яких можна обговорити, дослідити та визначити за допомогою форм-додатків до цього документу необхідну інформацію та показники для проведення цього дослідження. При цьому для кожного типу об'єкту та його персоналу рекомендується використати наступні форми:**

	Форма для визначення показників моніторингу	Форма визначення потреб населення	Форма огляду стану доступності можливих послуг для населення в громадах	Форма збору даних для складання соціального паспорту	Форма для дослідження первинної фізичної доступності об'єктів	Форма виявлення питань для аналізу стану соціальної служби	Форми вивчення інклюзивності навчального закладу	Форми оцінки стану надання соціальних послуг в закладах соцсфери
	Додаток №1.1	Додаток №1.2	Додаток №1.3	Додаток №1.4	Додаток №1.5	Додаток №1.6	Додаток №1.7	Додаток №1.8
	Рекомендована зовнішнім моніторам доступності послуг з числа зовнішніх експертів, у т. ч. неприбуткових організацій, як елемент налагодження контакту з місцевими органами влади для вивчення питання проблематики та започаткування діалогу по темі доступності послуг	Універсальна, рекомендована для всіх членів громади	Рекомендована для використання зовнішніми експертами під час зустрічей та фокус-груп зі спеціалістами ОМС, персоналом та клієнтами закладів соціального характеру	Рекомендована структура та приклад документу наведено у Додатку. Рекомендовано для співучасті та надання актуальної інформації керівниками всіх об'єктів, які знаходяться на території кожної конкретної громади. Рекомендована організувати спільну роботу над документом відповідної Робочої групи, затвердженої на рівні громади.	Універсальна, рекомендована для всіх об'єктів громади	Універсальна форма для працівників закладів об'єктів надання послуг	Рекомендується окремий підхід по визначенню Індексу Інклюзивності закладу відповідно існуючої методології <a href="https://ndo.lg.ua/articles/163-ndeks-nklyuz-rozvitok-navchannja-ta-uchast-v-zhitt-djalnost-shk-1.html">https://ndo.lg.ua/articles/163-ndeks-nklyuz-rozvitok-navchannja-ta-uchast-v-zhitt-djalnost-shk-1.html</a>	Рекомендується використовувати відповідно до типу соціального закладу
міські/сільські/селищні ради	✓	✓	✓	✓	✓	✓		
відділи соціального захисту населення	✓	✓	✓	✓	✓	✓		✓
центри надання соціальних послуг		✓	✓	✓	✓	✓		✓
центри надання адміністративних послуг		✓	✓	✓	✓	✓		
освітні простори (об'єкти освіти, просвітницької діяльності, дитячі центри тощо)		✓	✓	✓	✓	✓	✓	
медичні заклади		✓	✓	✓	✓	✓		
культурні заклади (будинки культури, або музеї тощо)		✓	✓	✓	✓	✓		
відкриті діалогові простори (парки, спортивні, дитячі майданчики, громадські коворкінги та простори, концертні майданчики тощо)		✓	✓	✓	✓	✓		
банки		✓	✓	✓	✓	✓		
аптеки		✓	✓	✓	✓	✓		
магазини		✓	✓	✓	✓	✓		
комунальні установи		✓	✓	✓	✓	✓		

Слід зазначити, що для об'єктів освіти рекомендовано професійне обстеження для визначення Індексу Інклюзії<sup>1</sup>. Також для обстеження об'єктів різних послуг не заважить знайти спеціалістів по цифровій доступності та зрозуміти, яким чином можна зробити доступними власні сайти. Для об'єктів туризму рекомендуємо вивчити посібник «Доступність сайтів»<sup>2</sup> та окремий методологічний підхід, який використовують при роботі над покращенням стану інклюзивності об'єктів члени Львівської асоціації туризму<sup>3</sup>.

1



<https://ndo.lq.ua/articles/163-ndeks-nklyuz-rozvitok-navchannja-ta-uchast-v-zhitt-d-jalnost-shk-l.html>

2

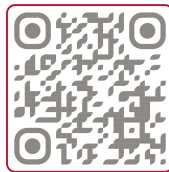

<https://ndo.lq.ua/articles/164-dostupnii-vebsait.html>

3

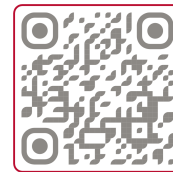

<https://art.lviv.ua/uk>

**Крок 4. Оформлення архівів документів з отриманими даними** відповідно до заповнених додатків-форм за результатами зустрічей, опитувань, персональних інтерв'ю та форм-обстежень, програмних документів, статистичних тощо.

**Крок 5. Оброблення даних, комплектація документів звітів.** Очікувано такими можуть бути:

- соціальний паспорт громади;
- звіт обстеження закладів та опис потреб закладів, що досліджувались;
- зведені дані масиву даних за підсумками опитувань в діаграми та таблиці для розгляду;
- звіт-оцінка соціальних послуг та потреб в них у громаді;
- звіт-оцінка інклюзивності освітнього закладу;
- аналіз даних з висновками та рекомендаціями покращень, у тому числі щодо коригувань різних програмних документів, планів заходів на рівні ОМС;
- рекомендації до плану створення безбар'єрного середовища в громаді на наступний період.

**Крок 6. Підготовка презентації та проведення публічних заходів за результатами дослідження** за участю всіх зацікавлених, у тому числі організацій громадянського суспільства (ОГС). В такий спосіб обговорюємо напрацювання та погоджуємо їх з громадськістю, формулюємо рекомендації та складаємо плани покращень.

**Крок 7. Внесення коректив в місцеві стратегії та програми, планування фінансування та розробка планів пошуку додаткових фінансів.**

**Крок 8. Оприлюднення результатів.** Результати впровадження кроків 5, 6 та 7 публікуємо в ЗМІ, публічних ресурсах та сайтах органів місцевого самоврядування, партнерських ОГС, забезпечуючи прозорість процесу та доступ даних для потенційних зацікавлених в допомозі покращення певних сфер розвитку громади.

## Перелік форм-додатків для використання під час проведення оцінки доступності послуг в громадах

- Форма для визначення моніторингу – **Додаток 1.1** (без цифровізації, використовується на засіданнях робочих груп як ґайд).
- Форма аналізу визначення потреб населення в наданні соціальних послуг та Форма для з'ясування питань обізнаності та поінформованості щодо понять «інклюзивність» та «універсальний дизайн» об'єднані – **Додаток 1.2**. Використовується під час кожної зустрічі та для кожного закладу шляхом опитування учасників робочих груп та працівників закладу незалежно від його типу та напрямку і специфіки роботи.
- Форма питань для з'ясування з представниками ОТГ (на онлайн-зустрічах) по огляду стану доступності можливих послуг для населення в громадах – **Додаток 1.3** (без цифровізації, використовується на засіданнях робочих груп як ґайд).
- Форма збору даних для складання соціального паспорта – **Додаток 1.4**.
- Форма первинної фізичної доступності до закладу (універсальна) – **Додаток 1.5**. Використовується для всіх закладів та їх будівель в незалежності від призначення, типу та напрямку роботи. Зазвичай по формі досліджуються будь-які будівлі закладів, популярних для відвідування населенням громади; використовується для кожного закладу (перелік закладів заздалегідь виявляється та визначається у формі **Додатку 1.4**), заповнюється для кожного закладу окремо.
- Форма аналізу стану соціальної служби – **Додаток 1.6**:  
Рекомендується для з'ясування умов праці, навантаження, кваліфікаційних потреб під час зустрічей з персоналом закладів соціальної сфери та відділами соцзахисту населення ОМС.
- Форми аналізу інклюзивності закладу освіти та доступності надання освітніх послуг. Використовується виключно для закладів освіти: шкільної, дошкільної, позашкільної освіти, допомагає визначити індекс інклюзивності закладу освіти (дошкільного / шкільного) – **Додаток 1.7**.
- Форма аналізу стану соціальних установ в залежності від їх типу – **Додатки 1.8.1 - 1.8.5**, а саме:

**Додаток 1.8.1** – для закладів, що надають соціальні послуги по типу центрів соцслужб, центрів сім'ї та молоді, центрів соціального обслуговування та ін.

**Додаток 1.8.2** – для управління / відділу праці та соціального захисту населення та інших типів закладів соціальних послуг (універсальна).

**Додаток 1.8.3** – для центрів соціальної реабілітації, ВІЛ / дітей з інвалідністю.

**Додаток 1.8.4** – для центрів оздоровлення та відпочинку дітей.

**Додаток 1.8.5** – для інтернатних закладів соціального характеру (у т. ч. геріатричні, хоспісні відділення та установи), цілодобові.

Всі форми використовуються в залежності від типу об'єкту соціальної установи та дозволяють отримати повну інформацію щодо надання послуг та конкретних потреб щодо їх покращення, потреб персоналу та клієнтів цих закладів.

Для організації збору та аналізу даних рекомендується ввести та використати інструмент гугл-форм Google Forms, або інші професійні соціологічні інструменти: SurveyMonkey, Qualtrics, Typeform, SoGoSurvey, LimeSurvey, Alchemer, JotForm. Слід зазначити, що кожен з інструментів має свої унікальні особливості, переваги та тарифні плани.

### **Джерела, проаналізовані та враховані при підготовці даних рекомендацій**

1. Закон України «Про співробітництво територіальних громад» від 17.06.2014 № 1508-VII.
2. Наказ Мінрегіону від 15.08.2014 N 225 “Про затвердження Порядку формування та забезпечення функціонування реєстру про співробітництво територіальних громад”.
3. Реєстр договорів співробітництва територіальних громад станом на 29.03.2022.
4. Наказ Мінрегіону від 27.08.2014 N 233 “Про затвердження Примірних форм договорів про співробітництво територіальних громад”.
5. Закон України N 4607 «Про соціальні послуги», ухвалений Верховною Радою України від 17.01.2019 та введений в дію з 1.01.2020.
6. Наказ Мінсоцполітики України N 890 від 14.06.2018 «Про деякі питання діяльності ОТГ щодо соціальної підтримки населення та захисту прав дітей».
7. Закон України «Про адміністративні послуги», №5203-VI від 06.06.2012, ст. 1.
8. Загальна Декларація ООН про права людини (1948р.).
9. Конвенція ООН про права дитини (1989/ратифікована Україною в 1991).
10. Стандартні правила забезпечення рівних можливостей для осіб з інвалідністю (1993/48 сесії Генеральної Асамблеї ООН).
11. Саламанська декларація (1994).
12. Конвенція ООН про права інвалідів 2006 р. – ратифікація Україною 16.12.2009.
13. Ратифікація Україною Конвенції ООН про права осіб з інвалідністю та Факультативного протоколу до неї (Конвенцію ратифіковано ЗУ 1767-VI (1767-17) від 16.12.2009) – свідчить, що українська держава бере цілковиту відповідальність за забезпечення всіх прав і свобод громадян з інвалідністю, їх повноцінного права на життя.
14. Доклад генерального секретаря ООН Антоніу Гутерріш від 11.06.2019 про початок реалізації Стратегії ООН по інтеграції людей з інвалідністю та забезпечення їх активної участі у житті суспільства - реалізація Порядку денного в галузі сталого розвитку на період до 2030 року.
15. Постанова КМУ N 331 від 20.03.2022 «Про затвердження Порядку надання роботодавцю компенсації витрат на оплату праці за працевлаштування внутрішньо переміщених осіб внаслідок проведення бойових дій під час воєнного стану в Україні» {Із змінами, внесеними згідно з Постановами КМУ № 415 від 06.04.2022 та № 735 від 21.06.2022}.
16. Постанова КМУ N 220 від 07.03.2022 «Питання надання гуманітарної та іншої допомоги цивільному населенню в умовах воєнного стану в Україні» {Із змінами, внесеними згідно з Постановами КМУ № 418 від 09.04.2022, № 457 від 16.04.2022, № 506 від 29.04.2022}.
17. Розпорядження КМУ від 14.04.2021 № 366-р «Про схвалення Національної стратегії із створення безбар'єрного простору в Україні на період до 2030 року».
18. Постанова КМУ від 15.08.2011 № 872 «Про затвердження Порядку організації інклюзивного навчання у загальноосвітніх навчальних закладах».
19. Постанова КМУ від 21.08.2019 № 779 «Про організацію інклюзивного навчання в закладах позашкільної освіти».
20. Наказ Мінрегіонбуду від 25.04.2018 №106 ДБН В.2.2-3:2018 «Будинки і споруди. Заклади освіти».

21. Наказ від 30.11.2018 № 327 «Про затвердження ДБН В.2.2-40:2018 Будинки і споруди. Інклюзивність будівель і споруд. Основні положення».
22. Лист МОН від 05 квітня 2019 року №1/9-223 «Щодо забезпечення доступності закладів освіти для осіб з особливими освітніми потребами».
23. Про внесення змін до деяких законів України щодо доступу осіб з ООП до освітніх послуг 2541-VIII від 06.09.2018.
24. ЗУ «Про професійно-технічну освіту»; ЗУ «Про загальну середню освіту». «Діти з особливими освітніми потребами мають право на першочергове зарахування до початкової школи закладу загальної середньої освіти».
25. ЗУ «Про позашкільну освіту», "Соціальні потреби дітей із складними порушеннями розвитку під час їх перебування в закладі позашкільної освіти задовольняються асистентом дитини - соціальним працівником, одним із батьків або особою, уповноваженою ними".
26. Постанова КМУ від 14 лютого 2017 року № 88 «Про затвердження Порядку та умов надання субвенції з державного бюджету місцевим бюджетам на надання державної підтримки особам з особливими освітніми потребами».
27. Постанова КМУ від 27 лютого 2019 р. N 129 «Деякі питання використання субвенції з державного бюджету місцевим бюджетам на надання державної підтримки особам з особливими освітніми потребами у 2019 році».
28. Згідно із Законом №2621-VIII від 22.11.2018 внесені зміни до Бюджетного кодексу. Стаття 103-3. Субвенція на надання державної підтримки особам з особливими освітніми потребами (оплата праці фахівців, придбання спеціальних засобів корекції, оснащення кабінетів та/або ресурсних кімнат. Залишки коштів за субвенцією на надання державної підтримки особам з особливими освітніми потребами на кінець бюджетного періоду зберігаються на рахунках відповідних місцевих бюджетів і використовуються у наступному бюджетному періоді з урахуванням цільового призначення субвенції.
29. Посібник «Управління діяльністю соціальних служб» - Київ 2013, виданий Проектом Програми розвитку ООН та Міністерства соціальної політики України «Підтримка реформи соціального сектору в Україні».
30. Посібник «Індекс інклюзії: загальноосвітній навчальний заклад» - Київ 2013, виданий Всеукраїнський фонд «Крок за кроком» Міжнародний фонд «Відродження» канадсько український проект «Інклюзивна освіта для дітей з особливими потребами в Україні».
31. Посібник «Інклюзивне навчання: Інформаційний посібник для вчителів закладів загальної середньої освіти» - Київ 2019, розроблено в рамках проекту «Інклюзивна реформа шкільної освіти в Україні: впровадження найкращих світових практик», який реалізується громадською організацією «Волонтерський Рух «Спільна допомога» ([www.jointaid.org.ua](http://www.jointaid.org.ua)) за підтримки Відділу преси, освіти та культури Посольства США в Україні (Київ).
32. Посібник «Моніторинг та оцінювання: заради чого? Яким чином? З яким результатом?» - Київ 2018, публікація стала можливою завдяки підтримці Проекту «Залучення місцевих організацій до розвитку моніторингу та оцінки у сфері ВІЛ/СНІДу в Україні» (МЕТІДА), що впроваджується МБФ «Альянс громадського здоров'я», за фінансування Центрів США з контролю та профілактики захворювань (CDC), в рамках Надзвичайного плану Президента США для надання допомоги у зв'язку зі СНІДом (PEPFAR).
33. «Посібник із визначення потреб населення об'єднаної територіальної громади у соціальних послугах /Практичні рекомендації» — Київ, 2019, підготовлений в рамках Проекту «Розвиток соціальної згуртованості в Україні шляхом посилення регіонального та місцевого соціального захисту внутрішньо переміщених осіб, ветеранів та інших осіб, які постраждали від конфлікту» реалізується Stabilization Support Services за підтримки Посольства Великої Британії в Україні.
34. Власні експертні підходи та форми, які апробувались при проведенні експериментальних експертних досліджень експертів-членів громадської Консультативної ради з питань соціальної єдності Донецької та Луганської областей: «Аналіз потреб та можливостей закладів соціальної сфери Луганської області в напрямку посилення співпраці влади, громадськості та міжнародних організацій, зокрема Програми ООН із відновлення та розбудови миру (UN RPP) в напрямку громадської безпеки та соціальної єдності» (що використовувалось Робочою групою для розробки обласної програми «Турбота» на підставі Наказу №42 від 02.03.2020 "Про створення робочої групи з питань розробки соціальних програм" при Департаменті соціального захисту населення Луганської обласної державної адміністрації); «IncMonitor»; «IncNet».
35. Посібник «Запобігання та протидія проявам насильства: діяльність закладів освіти. Навчально-методичний посібник»: Київ 2020, підготовлено в рамках проекту «Створення механізму протидії булінгу та насильству у закладах освіти», який здійснюється ГО «Ла Страда-Україна» та Дитячим фондом ООН (ЮНІСЕФ) за фінансової підтримки Європейського Союзу. Зміст публікацій є виключно відповідальністю ГО «Ла Страда – Україна» і необов'язково відображає погляди ЮНІСЕФ та Європейського Союзу.
36. Посібник «СОЦІАЛЬНА РОБОТА ІЗ ВРАЗЛИВИМИ СІМ'ЯМИ ТА ДІТЬМИ/Посібник у двох частинах/Частина перша «СУЧАСНІ ОРІЄНТИРИ ТА КЛЮЧОВІ ТЕХНОЛОГІЇ» : Київ 2017, посібник підготовлено в рамках проекту «Розробка посібника із соціальної роботи з вразливими сім'ями і дітьми», що впроваджувався Міжнародною благодійною

- організацією «Партнерство «Кожній дитині» за фінансової підтримки Представництва Дитячого фонду ООН (ЮНІСЕФ) в Україні.
37. Посібник «Охорона здоров'я і права людини: ресурсний посібник»: Київ 2015, виданий Центром здоров'я та прав людини імені Франсуа-Ксав'є Баню та Фонд відкритого суспільства.
  38. Посібник «ЗАГУБЛЕНІ В ПАПІРЦЯХ: дотримання соціальних прав внутрішньо переміщених осіб»: Київ 2017, публікація видана в рамках проекту «Права людини понад усе», який впроваджується Українською Гельсінською спілкою з прав людини та фінансується Міністерством міжнародних справ Канади. Погляди та інтерпретації, представлені у ній, не обов'язково відображають погляди Міністерства міжнародних справ Канади чи Уряду Канади. Відповідальність за вміст публікації несуть виключно автори та УГСПЛ.
  39. Аналітична брошура «Стан справ. Статистика внутрішньо переміщених осіб. Січень 2022» – Київ 2022, проміжний аналіз і рекомендації технічної робочої групи з упровадження Міжнародних рекомендацій щодо статистики внутрішньо переміщених осіб (IRIS) України. Публікацію підготовлено за підтримки Бюро у справах населення, біженців та міграції США (PRM) в рамках Плану реагування на кризу Міжнародної організації міграції(МОМ).
  40. «Методичний посібник оцінювання потреб у громадах» – Харків 2020, публікацію здійснено в межах гранту «Розробка інструменту аналізу потреб внутрішньо переміщених осіб», наданого проектом Ради Європи «Внутрішнє переміщення в Україні: розробка тривалих рішень».
  41. Посібник «Доступність та універсальний дизайн» – Київ 2013, Видання навчально- методичного посібника «Доступність та універсальний дизайн» здійснено за підтримки Канадської агенції з міжнародного розвитку (CIDA) в ході реалізації канадсько- українського проекту «Інклюзивна освіта для дітей з особливими потребами в Україні».
  42. Посібник «Альбом безбар'єрних рішень» – Київ 2021, створено в межах ініціативи першої леді Олени Зеленської «Без бар'єрів» в рамках Проекту ГО «Безбар'єрність» спільно з Міністерством розвитку громад та територій України у рамках проекту «Інтегрований розвиток міст в Україні II», який виконує німецька урядова компанія «Deutsche Gesellschaft für Internationale Zusammenarbeit (GIZ) GmbH» за фінансування Урядів Німеччини та Швейцарії. Розробником Альбому безбар'єрних рішень виступає урбан-бюро Big City Lab.
  43. Посібник «Нічого для нас без нас» – Київ 2015, видано в рамках проекту «Інклюзивні рішення для рівноправного та відповідального суспільства» (IDEAS) за фінансової підтримки Європейської Комісії та Британської Ради.
  44. «Універсальний дизайн: практичні поради для кожного»- Київ 2018, буклет, створений у рамках діяльності Спільної Програми «Сприяння інтеграційній політиці та послугам для людей з інвалідністю в Україні», що впроваджується Програмою розвитку Організації Об'єднаних Націй (ПРООН), Дитячим фондом ООН (ЮНІСЕФ), Всесвітньою організацією охорони здоров'я (ВООЗ), Міжнародною організацією праці (МОП) у партнерстві з Міністерством соціальної політики України та Національною асамблеєю інвалідів України.
  45. Плани та програми розбудови безбар'єрного середовища, які прийняті в областях та громадах-партнерах Проекту ГОВЕРЛА на підставі Національної стратегії із створення безбар'єрного простору в Україні на період до 2030 року.

## Корисні джерела



Освітній серіал  
«Безбар'єрна грамотність»

<https://osvita.diaa.gov.ua/courses/barrier-free-literacy>



Освітній серіал  
«Держава без бар'єрів»

<https://osvita.diaa.gov.ua/courses/barrier-free-government>



Посібник «Дослідження  
доступності міських просторів»

<https://mtu.gov.ua/files/doslidzhennya-dostupnosti-miskyh-prostoriv.pdf>



Посібник "Універсальний дизайн  
в громаді"

[https://nau.org.ua/wp-content/uploads/2021/09/UniversalDesign-ItemsSpaceInfoServices\\_Brochure\\_Web\\_1.pdf](https://nau.org.ua/wp-content/uploads/2021/09/UniversalDesign-ItemsSpaceInfoServices_Brochure_Web_1.pdf)



Довідник  
безбар'єрності

<https://bf.in.ua/>



"Етика  
коректної взаємодії"

<https://bf.in.ua/ethics/>



Державні будівельні  
норми, оновлення 2022

<https://budport.com.ua/news/24935-1-venesnyva-2022-roku-nabere-chinnist-11-novih-dbn-ta-zmini-dosche-14-isnuvuchih-derzhavnih-budivelnih-norm>

## Додаток 1.1

### Форма для визначення показників моніторингу

ЦІЛІ ПОЛІТИКИ	ПОКАЗНИКИ	ПОЛЕ ДЛЯ ЗАПОВНЕННЯ
<b>1. Визначити потреби</b>	<b>Приклад:</b> Доступність соціальних послуг для ВПО в громаді	
<b>1.1. Визначення потреб</b>		
Загальне бачення	Частка виявлених потреб щодо сукупної кількості осіб цільової групи	<b>Приклад:</b> Кількість ВПО в громаді у відсотках до всього населення громади
<b>За соціальними категоріями осіб</b>		
Дорослі люди з інвалідністю	Частка дорослих з інвалідністю серед ВПО	
Діти та підлітки з інвалідністю	Частка дітей та підлітків з інвалідністю серед ВПО	
Діти та підлітки з розладами аутистичного спектру	Частка дітей та підлітків з розладами аутистичного спектру серед ВПО	
Діти та підлітки з розладами психологічного спектру	Частка дітей та підлітків з розладами психологічного спектру серед ВПО	
Громадяни похилого віку	Частка громадян похилого віку серед ВПО	
Сім'ї з неповнолітніми дітьми	Частка сімей з неповнолітніми дітьми серед ВПО	
Соціально незахищені особи	Частка соціально незахищених осіб серед ВПО	
<b>1.2. Охоплення виявленої потреби</b>		
	Загальна частка охоплення виявленої потреби	<b>Приклад:</b> Кількість осіб, які отримують послуги
	Кількість послуг, які фактично надані по кожній групі громадян, які зазначені в законодавстві для певної категорії	<b>Приклад:</b> Кількість осіб, які отримують виплати; кількість осіб, які отримують компенсацію за оренду житла
<b>2. Пропозиції щодо розвитку соціальних послуг</b>		
<b>2.1. Соціальний супровід та послуги, надані поза межами соціального супроводу</b>	<b>Приклад:</b> Послуги, які не надаються	<b>Приклад:</b> Кількість осіб, які отримують виплати; кількість осіб, які отримують компенсацію за оренду житла
<b>2.2. Стаціонарний догляд</b>	<b>Приклад:</b> Кількість осіб, які потребують стаціонарного догляду	
<b>2.3. Підтримане проживання</b>		

## продовження Додатку 1.1

**3. Фінансування та видатки соціальних послуг**
**3.1. Інформація щодо бюджету**

	Частина видатків, що забезпечуються на державному рівні, щодо затвердженого бюджету	
	Частина фінансування, що гарантується на державному рівні, щодо затвердженого бюджету за попередній рік	
	Частка бюджетного виконання за попередній рік	

**3.2. Структура фінансування**

	Частка фінансування із місцевого бюджету	
	Частка платних послуг у місцевому бюджеті	
	Частка спонсорської допомоги у місцевому бюджеті	
	Частка отримання пенсій особами, що перебувають у стаціонарному закладі (75%)	

**4. Стимулювати залучення інших додаткових засобів для фінансування надання соціальних послуг**

	Кошти, отримані від надання платних соціальних послуг	
	Кошти, які заплановано отримати від надання платних соціальних послуг	
	Фактичний обсяг коштів, отриманих від спонсорів	
	Обсяг коштів, який заплановано отримати від спонсорів	

**5. Ефективність**
**5.1. Ефективність з огляду на ціну закладів**
**6. Соціальна ефективність**

Забезпечити оптимальну витрату засобів	Вартість послуг в розрахунку на одного отримувача	
	<ul style="list-style-type: none"> <li>● послуги вдома</li> <li>● стаціонарний догляд</li> <li>● денний догляд</li> <li>● послуги спеціалістів</li> </ul>	
	Кількість отримувачів на одного працівника	
	<ul style="list-style-type: none"> <li>● послуги вдома</li> <li>● стаціонарний догляд</li> <li>● денний догляд</li> <li>● послуги спеціалістів</li> </ul>	

Для отримання необхідної інформації необхідно аналізувати звіти надавачів соціальних послуг. З цією метою краще проводити зустрічі або надавати запити на отримання публічної інформації (зразок запиту до конкретної державної установи можна знайти у вільному доступі в Інтернеті).

## Додатки 1.2

### Форма визначення потреб населення

Доброго дня!

Пропонуємо Вам взяти участь у дослідженні, метою якого є вивчення доступності соціальних послуг з розумінням можливостей і бюджетів для їх реалізації, дослідження поточного стану послуг та збір даних щодо конкретних потреб громад у цій сфері для підготовки планів трансформації системи та створення якісних послуг, а також оцінювання їх надання на предмет чутливості до конфліктів.

Для нас дуже важлива Ваша думка!

Чи могли би Ви приділити Ваш час і відповісти на питання опитувальника?

ТАК

НІ

#### ГРОМАДА

#### 1. Говорячи про Вашу громаду, чи згодні Ви з наступними твердженнями?

	Згоден / -на	Не згоден / -на
Наша громада сучасна та розвивається	<input type="radio"/>	<input type="radio"/>
У нашій громаді достатня кількість місць для культурного відпочинку та дозвілля	<input type="radio"/>	<input type="radio"/>
У нашій громаді є все для комфортного проживання	<input type="radio"/>	<input type="radio"/>
Наша громада дружна	<input type="radio"/>	<input type="radio"/>

#### 2. Оцініть наявність та якість переліченого у Вашій громаді

	Відсутнє	Наявне / Неякісне	Наявне / Скоріше якісне	Наявне / Дуже неякісне
Громадський транспорт	<input type="radio"/>	<input type="radio"/>	<input type="radio"/>	<input type="radio"/>
Вуличне освітлення	<input type="radio"/>	<input type="radio"/>	<input type="radio"/>	<input type="radio"/>
Водопостачання / питна вода	<input type="radio"/>	<input type="radio"/>	<input type="radio"/>	<input type="radio"/>
Система безпекового оповіщення	<input type="radio"/>	<input type="radio"/>	<input type="radio"/>	<input type="radio"/>
Утилізація та вивіз сміття	<input type="radio"/>	<input type="radio"/>	<input type="radio"/>	<input type="radio"/>
Дорожнє покриття	<input type="radio"/>	<input type="radio"/>	<input type="radio"/>	<input type="radio"/>
Інтернет покриття (дротовий / фіксований)	<input type="radio"/>	<input type="radio"/>	<input type="radio"/>	<input type="radio"/>
Бомбосховища або спеціально обладнані приміщення / укриття	<input type="radio"/>	<input type="radio"/>	<input type="radio"/>	<input type="radio"/>
Наявність вільних Wi-Fi-зон у громадських місцях (парки, магазини, державні установи)	<input type="radio"/>	<input type="radio"/>	<input type="radio"/>	<input type="radio"/>
Електропостачання	<input type="radio"/>	<input type="radio"/>	<input type="radio"/>	<input type="radio"/>
Мобільний зв'язок	<input type="radio"/>	<input type="radio"/>	<input type="radio"/>	<input type="radio"/>

## продовження Додатків 1.2

**ДОСТУПНІСТЬ ОСВІТИ**
**3. На Вашу думку, наскільки доступні освітні послуги для мешканців Вашої громади?**

	Зовсім не доступні	Скоріше не доступні	Скоріше доступні	Повністю доступні	Важко відповісти
Дошкільна освіта	<input type="radio"/>	<input type="radio"/>	<input type="radio"/>	<input type="radio"/>	<input type="radio"/>
Шкільна освіта	<input type="radio"/>	<input type="radio"/>	<input type="radio"/>	<input type="radio"/>	<input type="radio"/>
Професійно-технічна / спеціальна освіта	<input type="radio"/>	<input type="radio"/>	<input type="radio"/>	<input type="radio"/>	<input type="radio"/>
Вища освіта	<input type="radio"/>	<input type="radio"/>	<input type="radio"/>	<input type="radio"/>	<input type="radio"/>
Позашкільна освіта (гуртки, спортивні секції, естетична освіта)	<input type="radio"/>	<input type="radio"/>	<input type="radio"/>	<input type="radio"/>	<input type="radio"/>

**4. На Вашу думку, наскільки доступні освітні послуги для осіб з інвалідністю у порівнянні з іншими мешканцями громади?**

	Рівнодоступні	Менш доступні	Скоріше не доступні	Не доступні	Важко відповісти
Дошкільна освіта	<input type="radio"/>	<input type="radio"/>	<input type="radio"/>	<input type="radio"/>	<input type="radio"/>
Шкільна освіта	<input type="radio"/>	<input type="radio"/>	<input type="radio"/>	<input type="radio"/>	<input type="radio"/>
Професійно-технічна / спеціальна освіта	<input type="radio"/>	<input type="radio"/>	<input type="radio"/>	<input type="radio"/>	<input type="radio"/>
Вища освіта	<input type="radio"/>	<input type="radio"/>	<input type="radio"/>	<input type="radio"/>	<input type="radio"/>
Позашкільна освіта (гуртки, спортивні секції, естетична освіта)	<input type="radio"/>	<input type="radio"/>	<input type="radio"/>	<input type="radio"/>	<input type="radio"/>

**5. Чи є, на Вашу думку, перепони щодо доступності освітніх послуг для населення Вашої громади?**

<input type="radio"/>	Так
<input type="radio"/>	Ні
<input type="radio"/>	Важко відповісти

**6. Назвіть три ключові перепони / проблеми, що обмежують доступність освітніх послуг для населення**

1	<input type="text"/>
2	<input type="text"/>
3	<input type="text"/>

## продовження Додатків 1.2

**ДОСТУПНІСТЬ ПОСЛУГ**
**7. На Вашу думку, наскільки доступні перелічені послуги для мешканців Вашої громади?**

	Зовсім не доступні	Скоріше не доступні	Скоріше доступні	Повністю доступні	Важко відповісти
Соціальні послуги	<input type="radio"/>	<input type="radio"/>	<input type="radio"/>	<input type="radio"/>	<input type="radio"/>
Адміністративні послуги	<input type="radio"/>	<input type="radio"/>	<input type="radio"/>	<input type="radio"/>	<input type="radio"/>
Робота екстрених служб (швидка / ДСНС)	<input type="radio"/>	<input type="radio"/>	<input type="radio"/>	<input type="radio"/>	<input type="radio"/>
Медичні послуги	<input type="radio"/>	<input type="radio"/>	<input type="radio"/>	<input type="radio"/>	<input type="radio"/>
Банківські послуги	<input type="radio"/>	<input type="radio"/>	<input type="radio"/>	<input type="radio"/>	<input type="radio"/>
Послуги поліції	<input type="radio"/>	<input type="radio"/>	<input type="radio"/>	<input type="radio"/>	<input type="radio"/>
Поштові послуги	<input type="radio"/>	<input type="radio"/>	<input type="radio"/>	<input type="radio"/>	<input type="radio"/>
Послуги закладів культурного розвитку та дозвілля (бібліотеки, відкриті простори, гуртки)	<input type="radio"/>	<input type="radio"/>	<input type="radio"/>	<input type="radio"/>	<input type="radio"/>

**8. На Вашу думку, наскільки доступні перелічені послуги для осіб з інвалідністю у порівнянні з іншими мешканцями громади?**

	Рівнодоступні	Менш доступні	Скоріше не доступні	Не доступні	Важко відповісти
Соціальні послуги	<input type="radio"/>	<input type="radio"/>	<input type="radio"/>	<input type="radio"/>	<input type="radio"/>
Адміністративні послуги	<input type="radio"/>	<input type="radio"/>	<input type="radio"/>	<input type="radio"/>	<input type="radio"/>
Робота екстрених служб (швидка / ДСНС)	<input type="radio"/>	<input type="radio"/>	<input type="radio"/>	<input type="radio"/>	<input type="radio"/>
Медичні послуги	<input type="radio"/>	<input type="radio"/>	<input type="radio"/>	<input type="radio"/>	<input type="radio"/>
Банківські послуги	<input type="radio"/>	<input type="radio"/>	<input type="radio"/>	<input type="radio"/>	<input type="radio"/>
Послуги поліції	<input type="radio"/>	<input type="radio"/>	<input type="radio"/>	<input type="radio"/>	<input type="radio"/>
Поштові послуги	<input type="radio"/>	<input type="radio"/>	<input type="radio"/>	<input type="radio"/>	<input type="radio"/>
Послуги закладів культурного розвитку та дозвілля (бібліотеки, відкриті простори, гуртки)	<input type="radio"/>	<input type="radio"/>	<input type="radio"/>	<input type="radio"/>	<input type="radio"/>

**9. Чи є, на Вашу думку, перепони щодо доступності вищеперелічених послуг для населення Вашої громади?**

<input type="radio"/>	Так
<input type="radio"/>	Ні
<input type="radio"/>	Важко відповісти

продовження Додатків 1.2

**10. Назвіть три ключові перепони / проблеми, що обмежують доступність вищеперелічених послуг для населення**

1	
2	
3	

**11. Наскільки Ви особисто готові об'єднувати зусилля з однодумцями, згуртуватися для вирішення соціальних проблем у Вашій громаді?**

0 (зовсім не готовий / -ва)	10 (повністю готовий / -ва)	
		

**КОНФЛІКТИ У ГРОМАДІ**

**12. На Вашу думку, чи наявні у Вашій громаді конфлікти / проблеми, що впливають на соціально-економічний розвиток громади?**

Так  
 Ні

**13. Якщо «Так», які саме?**

**14. Чи відчуваєте Ви особисто у Вашій громаді конфліктну напругу на підґрунті:**

	Напруга відсутня	Незначна напруга	Середня напруга	Висока напруга	Важко відповісти / відмова від відповіді
Мовних поглядів / відмінностей	<input type="radio"/>	<input type="radio"/>	<input type="radio"/>	<input type="radio"/>	<input type="radio"/>
Релігійних поглядів / відмінностей	<input type="radio"/>	<input type="radio"/>	<input type="radio"/>	<input type="radio"/>	<input type="radio"/>
Етнічних поглядів / відмінностей	<input type="radio"/>	<input type="radio"/>	<input type="radio"/>	<input type="radio"/>	<input type="radio"/>
Культурних поглядів / відмінностей	<input type="radio"/>	<input type="radio"/>	<input type="radio"/>	<input type="radio"/>	<input type="radio"/>
Політичних поглядів / відмінностей	<input type="radio"/>	<input type="radio"/>	<input type="radio"/>	<input type="radio"/>	<input type="radio"/>

## продовження Додатків 1.2

**КОНФЛІКТНА НАПРУГА**
**15. Чи відчуваєте Ви особисто напругу між ВПО та місцевим населенням за наступними факторами?**

	Напруга відсутня	Незначна напруга	Середня напруга	Висока напруга	Важко відповісти / відмова від відповіді
Мовні відмінності	<input type="radio"/>	<input type="radio"/>	<input type="radio"/>	<input type="radio"/>	<input type="radio"/>
Культурні відмінності	<input type="radio"/>	<input type="radio"/>	<input type="radio"/>	<input type="radio"/>	<input type="radio"/>
Доступність послуг (соціальні, адміністративні тощо)	<input type="radio"/>	<input type="radio"/>	<input type="radio"/>	<input type="radio"/>	<input type="radio"/>
Пільги та соціальні виплати	<input type="radio"/>	<input type="radio"/>	<input type="radio"/>	<input type="radio"/>	<input type="radio"/>
Доступність житла / оренда	<input type="radio"/>	<input type="radio"/>	<input type="radio"/>	<input type="radio"/>	<input type="radio"/>
Ухилення чоловіків призовного віку від військової служби	<input type="radio"/>	<input type="radio"/>	<input type="radio"/>	<input type="radio"/>	<input type="radio"/>
Гуманітарна допомога / грантові програми	<input type="radio"/>	<input type="radio"/>	<input type="radio"/>	<input type="radio"/>	<input type="radio"/>
Доступ до ринку праці	<input type="radio"/>	<input type="radio"/>	<input type="radio"/>	<input type="radio"/>	<input type="radio"/>
Неприйнятна соціальна поведінка	<input type="radio"/>	<input type="radio"/>	<input type="radio"/>	<input type="radio"/>	<input type="radio"/>

**ЗАЙНЯТІСТЬ НАСЕЛЕННЯ**
**16. Оцініть рівень доступу до місцевого ринку праці, а також можливості для ведення підприємницької діяльності для:**

	1 (доступ відсутній)	2	3	4	5 (високий рівень)
Населення громади	<input type="radio"/>	<input type="radio"/>	<input type="radio"/>	<input type="radio"/>	<input type="radio"/>
ВПО	<input type="radio"/>	<input type="radio"/>	<input type="radio"/>	<input type="radio"/>	<input type="radio"/>
Ветеранів АТО / ветеранів / учасників бойових дій	<input type="radio"/>	<input type="radio"/>	<input type="radio"/>	<input type="radio"/>	<input type="radio"/>
Осіб з інвалідністю	<input type="radio"/>	<input type="radio"/>	<input type="radio"/>	<input type="radio"/>	<input type="radio"/>
Жінок	<input type="radio"/>	<input type="radio"/>	<input type="radio"/>	<input type="radio"/>	<input type="radio"/>
Осіб пенсійного віку	<input type="radio"/>	<input type="radio"/>	<input type="radio"/>	<input type="radio"/>	<input type="radio"/>

**17. Оцініть рівень наявності та дієвості у громаді програм інтеграції / реінтеграції для:**

	1 (програми відсутні)	2	3	4	5 (програми наявні та дієві)
Ветеранів АТО / ветеранів війни	<input type="radio"/>	<input type="radio"/>	<input type="radio"/>	<input type="radio"/>	<input type="radio"/>
ВПО	<input type="radio"/>	<input type="radio"/>	<input type="radio"/>	<input type="radio"/>	<input type="radio"/>
Осіб з інвалідністю	<input type="radio"/>	<input type="radio"/>	<input type="radio"/>	<input type="radio"/>	<input type="radio"/>
Осіб в СЖО (складних життєвих обставинах)	<input type="radio"/>	<input type="radio"/>	<input type="radio"/>	<input type="radio"/>	<input type="radio"/>
Дітей-сиріт	<input type="radio"/>	<input type="radio"/>	<input type="radio"/>	<input type="radio"/>	<input type="radio"/>

продовження Додатків 1.2

**ІНФРАСТРУКТУРНІ ІНВЕСТИЦІЇ**

**18. Які інфраструктурні інвестиції сприятимуть відновленню та розвитку Вашої громади? Оберіть до 3 варіантів відповіді**

<input type="checkbox"/>	Парки та зелені зони
<input type="checkbox"/>	Відкриті простори / ХАБи
<input type="checkbox"/>	Заклади освіти (школи, дитячі садочки)
<input type="checkbox"/>	Інклюзивна реконструкція закладів соціальної інфраструктури
<input type="checkbox"/>	Транспортна інфраструктура
<input type="checkbox"/>	Дитячі майданчики
<input type="checkbox"/>	Спортивні майданчики
<input type="checkbox"/>	Безпекові укриття (бомбосховища)
<input type="checkbox"/>	Інше (вказіть)
	<input type="text"/>

**19. Чи є потреба у Вашій громаді створювати спеціалізовані заклади для задоволення потреб вразливих груп населення?**

<input type="radio"/>	Так
<input type="radio"/>	Ні

**20. Якщо «Так», які саме?**

**21. Який об'єкт соціальної інфраструктури у Вашій громаді є найбільш популярним для людей з інвалідністю, що потребує негайної реконструкції для забезпечення доступності?**

продовження Додатків 1.2

## СОЦІАЛЬНІ ПОСЛУГИ

**22.** Протягом останнього року чи отримували Ви особисто, або представляючи інтереси третіх осіб, соціальні / адміністративні послуги соціального характеру?

- Так
- Ні

**23.** Оберіть із переліку заклад, до якого Ви звертались особисто або представляючи інтереси третіх осіб задля отримання соціальних / адміністративних послуг соціального характеру (останнє звернення, якщо їх було декілька)

- Центр соціальних служб для сім'ї, дітей та молоді
- Територіальний центр соціального обслуговування
- Центр соціальних послуг
- Служба у справах дітей
- Управління соціального захисту населення
- Центр соціальної (професійної) реабілітації для осіб з інвалідністю, у тому числі дітей з інвалідністю
- Центр зайнятості населення
- Соціальний гуртожиток для дітей-сиріт та дітей, позбавлених батьківського піклування
- Центр роботи з жінками
- Центр реінтеграції безпритульних
- Інше (вказіть)

**24.** Оцініть, наскільки Ви загалом задоволені якістю надання соціальних послуг в обраному закладі

0 (зовсім не задоволений / -на)

10 (дуже задоволений / -на)



Прокоментуйте свою відповідь

**25.** Наскільки стресовим для Вас був цей візит?

0 (зовсім не стресовим)

10 (дуже стресовим)



Прокоментуйте свою відповідь

## продовження Додатків 1.2

**26. Оцініть, наскільки комфортно Вам було в обраному закладі (фізичний комфорт)?**

0 (зовсім не комфортно)	10 (дуже комфортно)	

Прокоментуйте свою відповідь

**ОЦІНКА СОЦІАЛЬНИХ ПОСЛУГ**
**27. Оцініть якість надання наступних соціальних послуг для мешканців Вашої громади**

	Не надаються	Не якісні	Скоріше не якісні	Скоріше якісні	Дуже якісні	Важко відповісти
<b>Догляд вдома</b> (допомога в самообслуговуванні)	<input type="radio"/>	<input type="radio"/>	<input type="radio"/>	<input type="radio"/>	<input type="radio"/>	<input type="radio"/>
<b>Догляд стаціонарний</b> (створення умов для проживання - надання ліжка-місця з комунально-побутовими послугами в стаціонарних умовах)	<input type="radio"/>	<input type="radio"/>	<input type="radio"/>	<input type="radio"/>	<input type="radio"/>	<input type="radio"/>
<b>Денний догляд</b> (забезпечення умов для денного перебування)	<input type="radio"/>	<input type="radio"/>	<input type="radio"/>	<input type="radio"/>	<input type="radio"/>	<input type="radio"/>
<b>Підтримане проживання</b> (надання місця для проживання)	<input type="radio"/>	<input type="radio"/>	<input type="radio"/>	<input type="radio"/>	<input type="radio"/>	<input type="radio"/>
<b>Паліативний / хоспісний догляд</b> (допомога у самообслуговуванні: дотримання особистої гігієни, рухового режиму, прийом ліків, годування)	<input type="radio"/>	<input type="radio"/>	<input type="radio"/>	<input type="radio"/>	<input type="radio"/>	<input type="radio"/>
<b>Соціальний супровід сімей, у яких виховуються діти-сироти і діти, позбавлені батьківського піклування</b>	<input type="radio"/>	<input type="radio"/>	<input type="radio"/>	<input type="radio"/>	<input type="radio"/>	<input type="radio"/>
<b>Послуга соціальної адаптації</b> (допомога в аналізі життєвої ситуації, визначенні основних проблем, шляхів їх вирішення, складання плану виходу із складної життєвої ситуації)	<input type="radio"/>	<input type="radio"/>	<input type="radio"/>	<input type="radio"/>	<input type="radio"/>	<input type="radio"/>
<b>Послуга соціальної інтеграції та реінтеграції</b> (розвиток, формування та підтримка соціальних навичок; допомога в аналізі життєвої ситуації, визначенні основних проблем, шляхів їх вирішення, складання плану виходу із складної життєвої ситуації)	<input type="radio"/>	<input type="radio"/>	<input type="radio"/>	<input type="radio"/>	<input type="radio"/>	<input type="radio"/>
<b>Натуральна допомога</b> (пошиття / ремонт одягу, ремонт взуття, перукарські послуги, прання білизни та одягу, ремонтні роботи, обробіток присадибної ділянки, косіння трави біля будинку, рубання та розпилювання дров, косметичне, вологе, генеральне прибирання)	<input type="radio"/>	<input type="radio"/>	<input type="radio"/>	<input type="radio"/>	<input type="radio"/>	<input type="radio"/>
<b>Послуга соціальної реабілітації</b> (навчання, формування, розвиток та підтримка соціально-побутових навичок)	<input type="radio"/>	<input type="radio"/>	<input type="radio"/>	<input type="radio"/>	<input type="radio"/>	<input type="radio"/>

## продовження Додатків 1.2

<b>Послуга соціально-психологічної реабілітації</b> (проведення психологічного консультування та психолого-педагогічної корекції з урахуванням індивідуальних потреб кожної дитини)	<input type="radio"/>	<input type="radio"/>	<input type="radio"/>	<input type="radio"/>	<input type="radio"/>	<input type="radio"/>
<b>Надання притулку</b> (надання ліжко-місця з комунально-побутовими послугами)	<input type="radio"/>	<input type="radio"/>	<input type="radio"/>	<input type="radio"/>	<input type="radio"/>	<input type="radio"/>
<b>Кризове та екстрене втручання</b> (психологічна допомога: консультування, підтримка, діагностика, корекція, психотерапія, реабілітація)	<input type="radio"/>	<input type="radio"/>	<input type="radio"/>	<input type="radio"/>	<input type="radio"/>	<input type="radio"/>
<b>Консультування</b> (допомога в аналізі життєвої ситуації, визначенні основних проблем, шляхів їх вирішення, складання плану виходу із складної життєвої ситуації)	<input type="radio"/>	<input type="radio"/>	<input type="radio"/>	<input type="radio"/>	<input type="radio"/>	<input type="radio"/>
<b>Соціальний супровід</b> (обстеження, оцінка потреб, визначення шляхів вирішення основних проблем)	<input type="radio"/>	<input type="radio"/>	<input type="radio"/>	<input type="radio"/>	<input type="radio"/>	<input type="radio"/>
<b>Соціальний супровід при працевлаштуванні та на робочому місці</b> (сприяння в адаптації особи до виконання робочих функцій, пристосуванні робочого місця для осіб з інвалідністю)	<input type="radio"/>	<input type="radio"/>	<input type="radio"/>	<input type="radio"/>	<input type="radio"/>	<input type="radio"/>
<b>Представництво інтересів</b> (ведення переговорів від імені отримувача соціальних послуг)	<input type="radio"/>	<input type="radio"/>	<input type="radio"/>	<input type="radio"/>	<input type="radio"/>	<input type="radio"/>
<b>Посередництво / медіація</b> (допомога у врегулюванні конфліктів)	<input type="radio"/>	<input type="radio"/>	<input type="radio"/>	<input type="radio"/>	<input type="radio"/>	<input type="radio"/>
<b>Соціальна профілактика</b> (організація навчання та просвіти)	<input type="radio"/>	<input type="radio"/>	<input type="radio"/>	<input type="radio"/>	<input type="radio"/>	<input type="radio"/>
<b>Послуга фізичного супроводу осіб з інвалідністю, які мають порушення опорно-рухового апарату та пересуваються на кріслах колісних, мають порушення зору</b>	<input type="radio"/>	<input type="radio"/>	<input type="radio"/>	<input type="radio"/>	<input type="radio"/>	<input type="radio"/>
<b>Послуга перекладу жестовою мовою</b>	<input type="radio"/>	<input type="radio"/>	<input type="radio"/>	<input type="radio"/>	<input type="radio"/>	<input type="radio"/>
<b>Послуга догляду та виховання дітей в умовах, наближених до сімейних</b>	<input type="radio"/>	<input type="radio"/>	<input type="radio"/>	<input type="radio"/>	<input type="radio"/>	<input type="radio"/>
<b>Послуга супроводу під час інклюзивного навчання</b> (підтримка у спілкуванні та комунікації з дітьми, педагогами та іншими особами)	<input type="radio"/>	<input type="radio"/>	<input type="radio"/>	<input type="radio"/>	<input type="radio"/>	<input type="radio"/>

**ЗАХОДИ ДЛЯ ПОЛІПШЕННЯ СОЦІАЛЬНИХ ПОСЛУГ**

**28. На Вашу думку, які заходи необхідно провести для поліпшення сфери надання соціальних послуг у Вашій громаді?**

## продовження Додатків 1.2

**МІСЦЕВЕ САМОВРЯДУВАННЯ**

**29. На Вашу думку, якою мірою Ви обізнані про ролі й обов'язки суб'єктів регіональної системи врядування?**

- Не обізнаний / -на  
 Скоріше не обізнаний / -на  
 Скоріше обізнаний / -на  
 Добре обізнаний / -на

**30. Якою мірою Ви особисто довіряєте:**

	Повністю не довіряю	Скоріше не довіряю	Скоріше довіряю	Повністю довіряю
Голові (старості) сільської / селищної / міської ради	<input type="radio"/>	<input type="radio"/>	<input type="radio"/>	<input type="radio"/>
Депутатам сільської / селищної / міської ради	<input type="radio"/>	<input type="radio"/>	<input type="radio"/>	<input type="radio"/>
Виконавчим органам сільської / селищної / міської ради	<input type="radio"/>	<input type="radio"/>	<input type="radio"/>	<input type="radio"/>
Органам самоорганізації населення	<input type="radio"/>	<input type="radio"/>	<input type="radio"/>	<input type="radio"/>

**31. Якою мірою, на Вашу думку, місцева влада прислухається до думки населення Вашої громади?**

0 (не прислухається взагалі) 10 (дуже сильно прислухається)

**МЕХАНІЗМИ ЗАЛУЧЕННЯ**

**32. Чи є Ви членом місцевої громадської спілки / НГО?**

- Так  
 Ні  
 Інше (вказіть)

**33. Як часто Ви особисто?**

	Ніколи	Майже ніколи	Іноді	Постійно	Важко відповісти
Приймаєте участь у засіданнях місцевої ради	<input type="radio"/>	<input type="radio"/>	<input type="radio"/>	<input type="radio"/>	<input type="radio"/>
Працюєте на громадських засадах у дорадчих органах місцевої ради	<input type="radio"/>	<input type="radio"/>	<input type="radio"/>	<input type="radio"/>	<input type="radio"/>
Працюєте як волонтер (на громадських засадах)	<input type="radio"/>	<input type="radio"/>	<input type="radio"/>	<input type="radio"/>	<input type="radio"/>
Приймаєте участь у заходах / акціях на підтримку ідей, що Ви поділяєте	<input type="radio"/>	<input type="radio"/>	<input type="radio"/>	<input type="radio"/>	<input type="radio"/>
Підписуєте петиції на підтримку ідей, що Ви поділяєте	<input type="radio"/>	<input type="radio"/>	<input type="radio"/>	<input type="radio"/>	<input type="radio"/>
Обговорюєте питання розвитку громади у соціальних мережах (пишете пости / листівки)	<input type="radio"/>	<input type="radio"/>	<input type="radio"/>	<input type="radio"/>	<input type="radio"/>

продовження Додатків 1.2

## ПОНЯТТЯ "ІНКЛЮЗИВНІСТЬ"

**34. Наскільки добре Ви розумієте поняття "Інклюзивність"?**

- Добре розумію, можу дати пояснення
- Розумію, але не можу дати пояснення
- Не розумію
- Інше (вказіть)

## ПОТРЕБА ІНКЛЮЗИВНОСТІ

Нижче надано пояснення терміну «Інклюзивність» – прочитайте його.

**«Інклюзивність:** кожен член громади без виключення бере участь в усіх процесах громади та має право бути почутим. Особливо важливим є залучення представників найбільш вразливих груп. Жодні відмінні соціальні ознаки не можуть бути перешкодою для участі»

**35. Наскільки актуальним є питання "інклюзії" для Вас особисто?**

0 (не актуальне взагалі)

10 (дуже актуальне)



**36. Наскільки актуальним є питання "інклюзії" для Вашої громади?**

0 (не актуальне взагалі)

10 (дуже актуальне)



**37. Наскільки актуальним є питання "інклюзії" для України в цілому?**

0 (не актуальне взагалі)

10 (дуже актуальне)



## УНІВЕРСАЛЬНИЙ ДИЗАЙН

**38. Чи знаєте Ви, що таке "Універсальний дизайн"?**

- Так
- Ні

## АКТУАЛЬНІСТЬ "УНІВЕРСАЛЬНОГО ДИЗАЙНУ"

Нижче надано пояснення терміну «Універсальний дизайн» – прочитайте його.

**«Універсальний дизайн – це дизайн предметів, середовища, програм та послуг, покликаний зробити їх максимально можливою мірою придатними для використання всіма людьми без необхідності адаптації чи спеціального дизайну»**

продовження Додатків 1.2

**39. Наскільки актуальне впровадження універсального дизайну у Вашій громаді?**

0 (не актуальне взагалі)	10 (дуже актуальне)	<input type="text"/>
		

**40. Наскільки особисто Ви готові брати участь у заходах щодо впровадження інклюзії та універсального дизайну у Вашій громаді?**

0 (зовсім не готовий / -а)	10 (повністю готовий / -а)	<input type="text"/>
		

**41. Чи хотіли б Ви пройти навчання з питань інклюзії та універсального дизайну?**

<input type="radio"/>	Так
<input type="radio"/>	Ні

**42. Якщо Ви бажаєте приймати участь у заходах, бажаєте отримати окремі консультації або хочете пройти навчання "Інклюзія та Універсальний дизайн", просимо Вас залишити Ваші контактні данні (ім'я, телефон, e-mail)**

Ім'я	<input type="text"/>
Адреса електронної пошти	<input type="text"/>
Номер телефону	<input type="text"/>

## ДЕМОГРАФІЧНИЙ БЛОК

### 43. Вкажіть Вашу стать

- Чоловік
- Жінка

### 44. Скільки повних років Вам виповнилось?

- 18 – 24
- 25 – 34
- 35 – 44
- 45 – 54
- 55 – 64
- 65+

### 45. Який найвищий рівень освіти Ви здобули?

- Початкова / Незавершена середня
- Повна середня
- Середня професійно-технічна
- Неповна вища
- Закінчена вища (диплом бакалавра, спеціаліста, магістра)
- Аспірантура, вчений ступінь

### 46. Який Ваш основний статус зайнятості?

- Працюю ( офіційне / неофіційне працевлаштування / військова служба / самозайнятість / ФОП)
- У декретній відпустці
- Займаюся веденням домашнього господарства
- Учень (-ниця) / Студент (-ка)
- Пенсіонер (-ка)
- Не працюю

### 47. Чи відноситеся Ви до вказаних груп населення? (Можливі декілька варіантів відповіді)

- ВПО
- Особа з інвалідністю
- Сім'я з дітьми з інвалідністю
- Представник (-ця) етнічної меншини
- Людина похилого віку
- Самотня матір / самотній батько

продовження Додатку 1.2

<input type="checkbox"/>	Ветеран АТО / ООС
<input type="checkbox"/>	Ветеран бойових дій
<input type="checkbox"/>	Сім'я особи, що служить у ЗСУ / територіальній обороні
<input type="checkbox"/>	Інше (вказіть) <input type="text"/>
<input type="checkbox"/>	Жодне з цього

**ОБЛАСТЬ**

**48. Оберіть область Вашого проживання**

<input type="radio"/>	Полтавська область
<input type="radio"/>	Одеська область
<input type="radio"/>	Житомирська область
<input type="radio"/>	Рівненська область
<input type="radio"/>	Закарпатська область
<input type="radio"/>	Львівська область
<input type="radio"/>	Волинська область

**ПОЛТАВСЬКА**

**49. Оберіть громаду Вашого проживання**

<input type="radio"/>	Диканська
<input type="radio"/>	Лубенська
<input type="radio"/>	Миргородська
<input type="radio"/>	Оржицька
<input type="radio"/>	Сенчанська

**ОДЕСЬКА**

**50. Оберіть громаду Вашого проживання**

<input type="radio"/>	Арцизька
<input type="radio"/>	Балтська
<input type="radio"/>	Білгород-Дністровська
<input type="radio"/>	Болградська
<input type="radio"/>	Визирська
<input type="radio"/>	Доброславська
<input type="radio"/>	Кодимська
<input type="radio"/>	Саф'янівська
<input type="radio"/>	Чорноморська
<input type="radio"/>	Южненська

продовження Додатків 1.2

## ЖИТОМИРСЬКА

### 51. Оберіть громаду Вашого проживання

- |                       |                    |
|-----------------------|--------------------|
| <input type="radio"/> | Гришковецька       |
| <input type="radio"/> | Ємільчинська       |
| <input type="radio"/> | Іршанська          |
| <input type="radio"/> | Коростенська       |
| <input type="radio"/> | Любарська          |
| <input type="radio"/> | Новоград-Волинська |
| <input type="radio"/> | Тетерівська        |
| <input type="radio"/> | Хорошівська        |
| <input type="radio"/> | Черняхівська       |
| <input type="radio"/> | Чуднівська         |

## РІВНЕНСЬКА

### 52. Оберіть громаду Вашого проживання

- |                       |               |
|-----------------------|---------------|
| <input type="radio"/> | Білокриницька |
| <input type="radio"/> | Гоцанська     |
| <input type="radio"/> | Здолбунівська |
| <input type="radio"/> | Клесівська    |
| <input type="radio"/> | Костопільська |
| <input type="radio"/> | Корецька      |
| <input type="radio"/> | Острозька     |
| <input type="radio"/> | Радивилівська |
| <input type="radio"/> | Рокитнівська  |
| <input type="radio"/> | Сарненська    |

## ЗАКАРПАТСЬКА

### 53. Оберіть громаду Вашого проживання

- |                       |                  |
|-----------------------|------------------|
| <input type="radio"/> | Білківська       |
| <input type="radio"/> | Буштинська       |
| <input type="radio"/> | Великобичківська |
| <input type="radio"/> | Виноградівська   |
| <input type="radio"/> | Горінчівська     |
| <input type="radio"/> | Довжанська       |
| <input type="radio"/> | Іршавська        |

продовження Додатків 1.2

- |                       |            |
|-----------------------|------------|
| <input type="radio"/> | Міжгірська |
| <input type="radio"/> | Полянська  |
| <input type="radio"/> | Ясінянська |

**ЛЬВІВСЬКА**

**54. Оберіть громаду Вашого проживання**

- |                       |               |
|-----------------------|---------------|
| <input type="radio"/> | Бродівська    |
| <input type="radio"/> | Городоцька    |
| <input type="radio"/> | Добротвірська |
| <input type="radio"/> | Жидачівська   |
| <input type="radio"/> | Золочівська   |
| <input type="radio"/> | Козівська     |
| <input type="radio"/> | Оброшинська   |
| <input type="radio"/> | Рава-Руська   |
| <input type="radio"/> | Сокільницька  |

**ВОЛИНСЬКА**

**55. Оберіть громаду Вашого проживання**

- |                       |               |
|-----------------------|---------------|
| <input type="radio"/> | Боратинська   |
| <input type="radio"/> | Вишнівська    |
| <input type="radio"/> | Володимирська |
| <input type="radio"/> | Горохівська   |
| <input type="radio"/> | Зимнівська    |
| <input type="radio"/> | Ківерцівська  |
| <input type="radio"/> | Локачинська   |
| <input type="radio"/> | Любешівська   |
| <input type="radio"/> | Рожищенська   |
| <input type="radio"/> | Шацька        |

**НАСЕЛЕНИЙ ПУНКТ**

**56. Впишіть назву населеного пункту**

## Додаток 1.3

### Форма огляду стану доступності можливих послуг для населення в громадах

#### 1. Доступ до освіти / дошкільна освіта

- 1.1. Які можливі причини того, що діти не відвідують дитсадок?
- 1.2. Чи впливають такі обставини на те, що діти не ходять до дитячого садка: стан ремонту, санітарні умови, система опалення, харчування, громадський транспорт? Будь ласка, опишіть детально.
- 1.3. Хто в більшості випадків опікується дітьми, які не відвідують дитячий садок?
- 1.4. Який вплив це має на життя жінок чи чоловіків (необхідність піти з роботи, обмежена участь у громадському житті, залученість до соціальних заходів тощо)? Чи існує непропорційне навантаження на жінок щодо догляду за дітьми?

#### 2. Доступ до освіти / шкільна освіта

- 2.1. Які можливі причини того, що діти не ходять до школи?
- 2.2. Чи впливають такі обставини на те, що діти не ходять до школи: стан ремонту, санітарні умови, система опалення, харчування, громадський транспорт? Будь ласка, опишіть детально.
- 2.3. Хто в більшості випадків доглядає дітей, які не ходять до школи?
- 2.4. Який вплив це має на життя цих жінок чи чоловіків (необхідність піти з роботи, обмежена участь у громадському житті, залученість до соціальних заходів тощо)? Чи існує непропорційне навантаження на жінок щодо догляду за дітьми?

#### 3. Доступ до соціального захисту

- 3.1. Які можливі причини того, що частина людей не має доступу до установ соціального захисту?
- 3.2. Який вплив це має на життя цих людей або членів їхніх родин (необхідність піти з роботи, громадське життя, участь в соціальних заходах, переїзд до іншого населеного пункту тощо)? Чи існує непропорційне навантаження на жінок щодо догляду за членами родини?
- 3.3. Чи доступні установи, які надають соціальний захист, людям з інвалідністю?

#### 4. Доступ до соціальних послуг

- 4.1. Чому певні вразливі групи не отримують соціальні послуги, якщо вони надаються на території громади?
- 4.2. Які існують проблеми у зв'язку з доступом до соціальних послуг?
- 4.3. Як Ви бачите вирішення цих проблем?
- 4.4. Чи мають люди з інвалідністю доступ до установ соціального захисту?

#### 5. Доступ до участі в громадському житті

- 5.1. Що, на Вашу думку, найбільше заважає жінкам і чоловікам із вразливих груп населення брати участь у виборах і виконувати представницьку функцію, виступати кандидатом на виборах? Чи є різниця між ситуацією з жінками і чоловіками з різних вразливих груп?
- 5.2. Обговоріть актуальність участі вразливих груп у процесах прийняття рішень.
- 5.3. Яким чином поширюється інформація про участь у процесах прийняття рішень?
- 5.4. Обговоріть, чи мешканці знають і можуть брати участь у процесах ухвалення рішень і чи використовують вони ці можливості? Що не дозволяє їм цього робити (необхідність доглядати дітей та інших членів родини, відсутність інформації, недоступність інфраструктури, відчуття небезпеки, невпевненість тощо).

## продовження Додатку 1.3

- 5.5. Обговоріть, чи відчувають мешканці, що до них прислухаються в громаді.
- 5.6. З'ясуйте, чи існують інструменти додаткового залучення до процесів обговорення, якщо вони проходять у робочий час.
- 5.7. Запитайте, які пропозиції можуть надати учасники групи щодо підвищення рівня залучення громадян до процесів розвитку.

### 6. Доступ до належних житлово-комунальних послуг

Будь ласка, обговоріть можливі причини того, чому в певних домогосподарствах відсутні певні інфраструктурні житлові зручності. Заповніть таблицю:

Інфраструктурні зручності, відсутні в певних домогосподарствах	Причини:
6.1. Безпечна питна вода (водопровідна вода)	
6.2. Каналізація	
6.3. Газопровід	
6.6. Утилізація відходів	
6.5. Засоби зв'язку (телефонна лінія, мобільний зв'язок, Інтернет)	
6.6. Покращення небезпечних житлових умов	
6.7. Ремонт доріг	

Який вплив мають вищезазначені проблеми на жінок та чоловіків? Чи впливають вони на них по-різному? Чому?

### 7. Доступ до культурного / спортивного дозвілля та інших послуг

- 7.1. Чи мають мешканці громади можливість доступу до особистих банківських рахунків?
- 7.2. Будь ласка, обговоріть у групі: які категорії населення мають доступ / користуються об'єктами культурної / спортивної інфраструктури та місцями відпочинку? Заповніть таблицю:

Категорія населення / послуга	Люди з інвалідністю	Етнічні меншини (роми)	Люди похилого віку	ВПО	Люди, які живуть з ВІЛ	Інші
Бібліотека						
Кінотеатр						
Молодіжний клуб						
Будинок культури						
Клуб для людей похилого віку						
Інше (вказіть)						

продовження Додатку 1.3

7.3. Будь ласка, обговоріть у групі: які категорії населення мають доступ / користуються об'єктами культурної / спортивної інфраструктури та місцями відпочинку на відкритому повітрі? Заповніть таблицю:

Категорія населення / послуга	Люди з інвалідністю	Етнічні меншини (роми)	Люди похилого віку	ВПО	Люди, які живуть з ВІЛ	Інші
Громадський парк						
Фітнес-зал						
Футбольне поле						
Спортивні комплекси, басейни						
Інше (вказіть)						

7.4. Чи користуються члени громади наступними послугами на території громади? Будь ласка, заповніть таблицю:

Категорія населення / послуга	Люди з інвалідністю	Етнічні меншини (роми)	Люди похилого віку	ВПО	Люди, які живуть з ВІЛ	Інші
Банківські послуги						
Банкомати						
Поштові послуги						
Супермаркети						
Інше (вказіть)						

7.5. Чи потрібні ці послуги членам громади? Яких послуг бракує?

## 8. Доступ до послуг у сфері захисту і безпеки

Будь ласка, обговоріть питання в таблиці нижче та вкажіть отримані відповіді:

Категорія	Значення
8.1. Який рівень обізнаності громади щодо поняття "соціальні послуги"	<input type="radio"/> високий <input type="radio"/> середній <input type="radio"/> низький
8.2. Який рівень обізнаності громади про роботу соціальних служб, в тому числі тих, які допомагають жертвам ґендерного і домашнього насильства?	<input type="radio"/> високий <input type="radio"/> середній <input type="radio"/> низький Так _____ Ні _____

продовження Додатку 1.3

8.3. Які послуги постраждалим від домашнього насильства доступні на території громади або поблизу?	<input type="checkbox"/> притулки <input type="checkbox"/> мобільні групи <input type="checkbox"/> соціальний працівник <input type="checkbox"/> медична допомога <input type="checkbox"/> психологічна допомога <input type="checkbox"/> правова допомога <input type="checkbox"/> поліція
8.4. Чи працює в населеному пункті поліцейський?	Так _____ Ні _____ Детально:
8.5. Чи є на території громади місце для зустрічі з дільничним поліцейським?	Так _____ Ні _____
8.6. Чи є віддалені робочі місця в старостинських округах з надання соціальних послуг?	Так _____ Ні _____
8.7. Чи задоволені громадяни рівнем надання послуг у старостинських округах?	Так _____ Ні _____
8.8. До кого звертаються громадяни за консультацією у разі потреби оформлення соціальної послуги або виплати?	
8.9. Чи обговорюються питання безпеки жінок із запобігання насильства на рівні місцевих органів влади?	Так _____ Ні _____

## 9. Охорона здоров'я

- 9.1. Чи надаються в населеному пункті медичні послуги, до яких не має доступу населення з числа вразливих груп (наприклад, жінки з інвалідністю не можуть прийти на прийом до гінеколога через відсутність спеціального гінекологічного крісла тощо)?
- 9.2. Чи доступні заклади охорони здоров'я для людей з інвалідністю?
- 9.3. Який вплив має відсутність доступу до медичних послуг на жінок та чоловіків? Чи є він різним (наприклад, жінки здебільшого доглядають дітей, хворих членів родини чи осіб похилого віку)?

продовження Додатку 1.3

**10. Доступ до зайнятості**

10.1. Хто є найбільшими офіційними і неофіційними роботодавцями у Вашій громаді? Будь ласка, заповніть таблицю:

Офіційні роботодавці	Опис	Орієнтовна кількість працівників

Неофіційні роботодавці	Опис	Орієнтовна кількість працівників

10.2. Які служби у сфері працевлаштування працюють у громаді? Будь ласка, заповніть таблицю:

Служби у сфері працевлаштування	Опис служби	Цільові бенефіціари

## Додаток 1.4

### Форма збору даних для складання соціального паспорта

В результаті аналізу існуючих форм підготовки соціальних паспортів різними громадами, установами та організаціями, експертами ГО «Фундація «Простір» був опрацьований окремий, оптимальний на думку експертів організації формат структури соціального паспорта.

Приклад уніфікованого та забрендovanого формату соціального паспорта можна вивчити за посиланнями на сайтах громад, які вже завершили уточнення гендерно дезоґрегованої статистики власних даних та розмістили такі соціальні паспорти на власних Інтернет ресурсах:



Костопільська ТГ, Рівненщина

<https://kostopil-rada.gov.ua/socialnij-pasport-19-33-46-17-01-2024/>



Довжанська ТГ, Закарпаття

<https://dovzhanska-gromada.gov.ua/socialnij-pasport-gromadi-14-28-26-18-01-2024/>



Білокриницька ТГ, Рівненщина

<https://bilokrynivska-gromada.gov.ua/socialnij-pasport-bilokrynickoi-teritorialnoi-gromadi-10-27-15-22-11-2023/>



Диканська ТГ, Полтавщина

<https://dykanka-gromada.gov.ua/static-pages/sotsialni-pasport-gromadi>

## Додаток 1.5

### Форма для дослідження первинної фізичної доступності об'єктів

#### ЗАГАЛЬНІ ДАНІ

##### Дата обстеження

1. Вкажіть дату обстеження об'єкта у форматі ДД / ММ / РРРР

##### Назва об'єкта

2. Вкажіть повну назву обстежуваного об'єкта

##### Контактні дані

3. Вкажіть контактні дані обстежуваного об'єкта

Адреса	<input type="text"/>
Телефон	<input type="text"/>
Електронна адреса	<input type="text"/>
Сайт	<input type="text"/>

##### Учасники аудиту

4. Вкажіть учасників аудиту доступності

Ім'я та посада керівника установи, де проводився аудит доступності	<input type="text"/>
Ім'я та посада особи, від установи, відповідальної за аудит доступності	<input type="text"/>
Ім'я особи, представника громадськості, відповідальної за аудит доступності	<input type="text"/>

продовження Додатку 1.5

## ОБЛАШТУВАННЯ ДОСТУПНОСТІ ОБ'ЄКТУ ТА ЙОГО ТЕРИТОРІЇ

### ЗОНА ПАРКУВАННЯ АВТОМОБІЛІВ

- 5. Майданчики зупинки для посадки або висадки з транспорту осіб з інвалідністю знаходяться на відстані не далі ніж 50 м від входу до будівлі закладу?**

- Так
- Ні

Примітка

- 6. Ширина зони паркування автомобіля особи з інвалідністю – не менш ніж 3,5 м?**

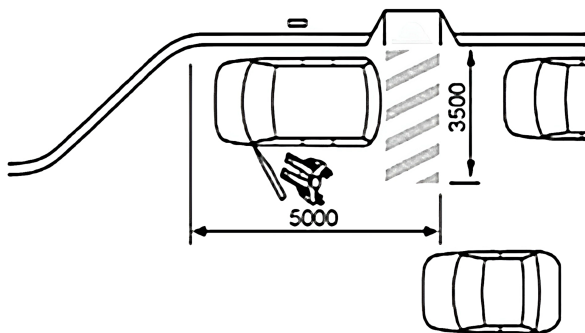

Так

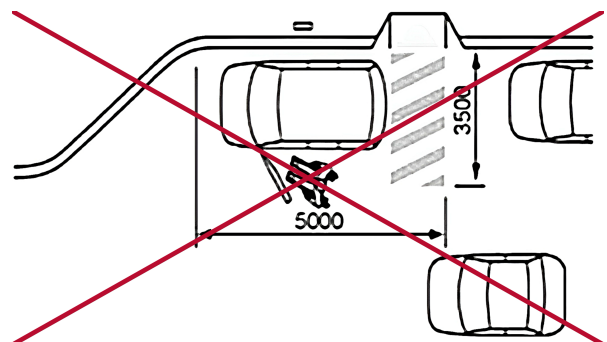

Ні

Примітка

- 7. Виїзд зі стоянки на пішохідну доріжку обладнаний пониженням бордюру (пандусом)?**

- Так
- Ні

Примітка

продовження Додатку 1.5

**8. Ширина місця стоянки достатня для проїзду і маневрування крісла колісного?**

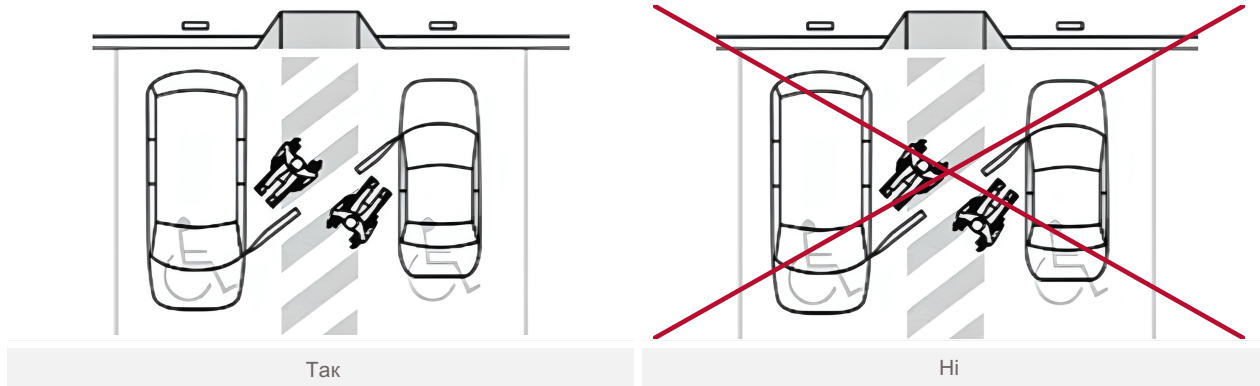

Примітка

**9. Чи наявна розмітка, яка позначає місця стоянки транспортних засобів, які перевозять осіб з інвалідністю чи на яких установлено розпізнавальний знак "Водій з інвалідністю", або табличка до дорожнього знаку "Місце для стоянки" – "Особа з інвалідністю"?**

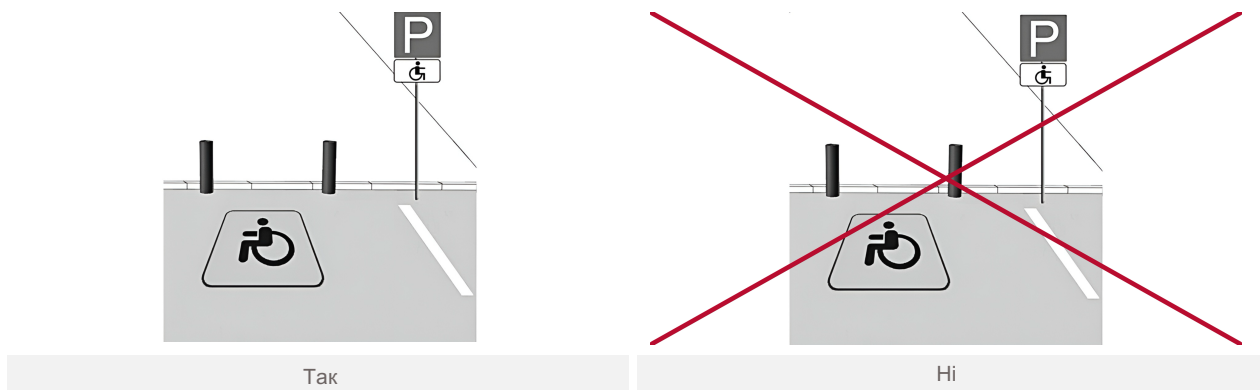

Примітка

продовження Додатку 1.5

### ПРИЛЕГЛА ТЕРИТОРІЯ

**10. Будівля знаходиться на окремій відгородженій території?**

- Так
- Ні

Примітка

**11. Вхід на територію закладу – без перешкод (ширина хвртки – не менша 0,9 м, сходи чи пороги, роторні турнікети чи інші бар'єри – відсутні)?**

- Так
- Ні

Примітка

### ТЕРИТОРІЯ ЗАКЛАДУ

**12. Ширина пішохідних шляхів із зустрічним рухом не менше 1,8 м?**

- Так
- Ні

Примітка

**13. Поверхня тротуару рівна і неслизька?**

- Так
- Ні

Примітка

продовження Додатку 1.5

**14. Перешкоди (сходи / бордюри) на тротуарі – відсутні?**

<input type="radio"/>	Так
<input type="radio"/>	Ні

Примітка

**15. В тротуарах немає вибоїн, щілин, швів розміром більш ніж 0,015 м?**

<input type="radio"/>	Так
<input type="radio"/>	Ні

Примітка

**16. Уздовж пішохідних шляхів встановлено бордюри висотою не менше 0,05 м?**

<input type="radio"/>	Так
<input type="radio"/>	Ні

Примітка

**17. Чи наявний пандус / пониження бордюру в місцях перетину пішохідної та проїжджої частин?**

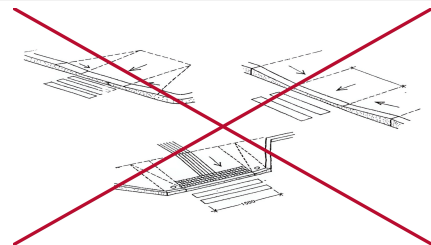
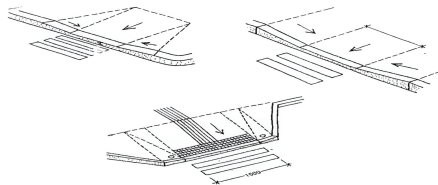

Так	Ні
-----	----

Примітка

продовження Додатку 1.5

**18. Пониження бордюрів та інші вертикальні спорудження на шляхах руху пішоходів не перевищують 0,02 м?**

- Так  
 Ні

Примітка

**19. Нижній рівень природних / штучних перепон знаходиться на висоті не нижче 2,10 м (звисяючі гілки дерев тощо)?**

- Так  
 Ні

Примітка

**20. Чи наявне на прилеглої території улаштування маршруту руху за допомогою направляючого тактильного елементу (ТЕ) від входу / виходу з будівлі до основних об'єктів дорожнього простору?**

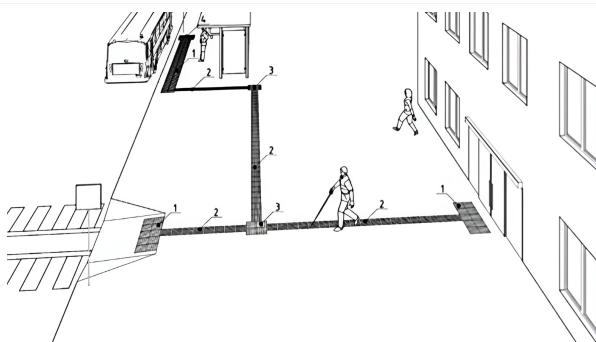

Так

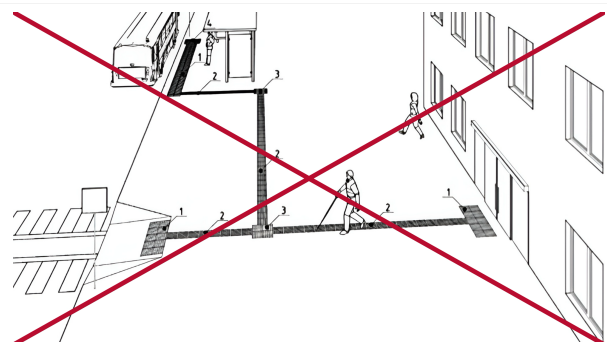

Ні

Примітка

продовження Додатку 1.5

**21. Чи обладнані наземні пішохідні переходи попереджувальною тактильною смугою?**

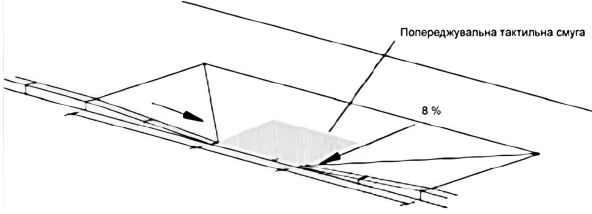
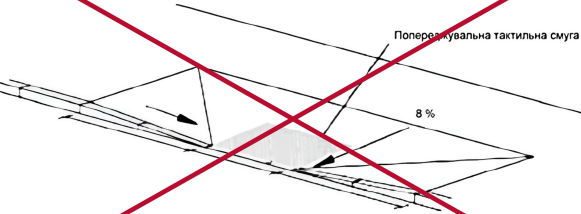
 <p>Попереджувальна тактильна смуга 8 %</p>	 <p>Попереджувальна тактильна смуга 8 %</p>
Так	Ні

Примітка

**22. Водостоки на тротуарах закриті решіткою з чарунками не більше 0,015 м?**

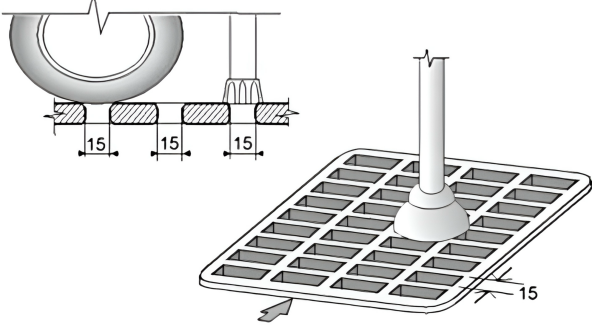
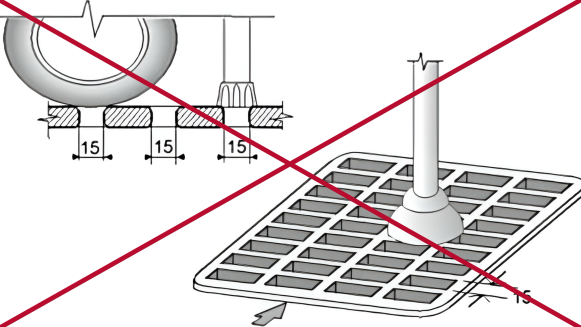
 <p>15 15 15 15</p>	 <p>15 15 15 15</p>
Так	Ні

Примітка

продовження Додатку 1.5

**23.** Чи наявні звукові маячки-сигналізатори при вході до об'єкту, що вказують необхідний напрямок руху? Голосові інформатори сприяють отриманню особами з порушенням зору інформації про об'єкт та послуги, що в ньому надаються

- Так
- Ні

Примітка

**ВХОДИ / ВИХОДИ, ДВЕРІ**

**24.** Споруда має чітко помітний та доступний головний вхід з вулиці?

- Так
- Ні

Примітка

**25.** Чи передбачений альтернативний доступ через службовий або додатковий вхід?

- Так
- Ні

Примітка

**26.** При недоступності з головного входу, чи наявна інформація (піктограма) про альтернативний вхід?

- Так
- Ні

Примітка

продовження Додатку 1.5

**27. Майданчик перед входом, а також пандус, сходи, піднімальні пристрої для людей з інвалідністю захищені від атмосферних опадів?**

- Так
- Ні

Примітка

**28. Чи зручно розташовані вхідні двері?**

- Так
- Ні

Примітка

**29. Ширина робочого полотна вхідних дверей – не менше 0,9 м?**

- Так
- Ні

Примітка

**30. Вхід – прямий і рівний?**

- Так
- Ні

Примітка

продовження Додатку 1.5

**31. Решітка / щітка для витирання ніг (за наявності) не створює бар'єру?**

- Так
- Ні

Примітка

**32. За необхідності влаштування порогів (вхідні двері) висота кожного елемента порога не перевищує 0,02 м?**

- Так
- Ні

Примітка

**33. Чи відповідна глибина тамбурів і тамбур-шлюзів (у будівлях громадського користування – не менше 1,8 м, а в житлових будинках – не менше 1,5 м при ширині не менше 2,2 м)?**

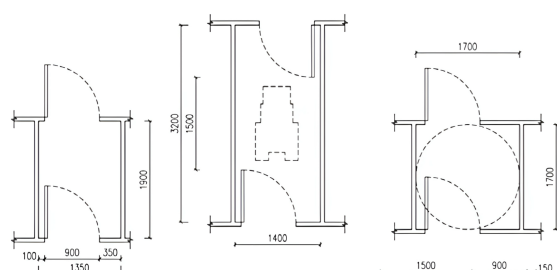

Так

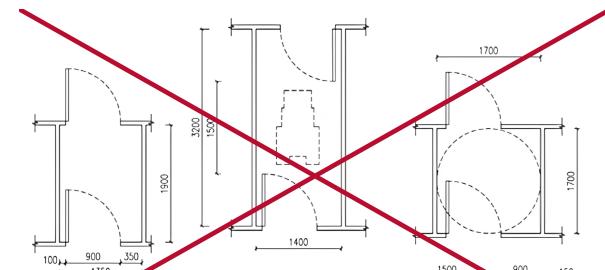

Ні

Примітка

продовження Додатку 1.5

**34. Ручки дверей мають форму, поверхню та розташування – зручні для охоплення рукою?**

- Так  
 Ні

Примітка

**35. Максимальне зусилля для відкривання чи закривання дверей не перевищує 2,5 кг?**

- Так  
 Ні

Примітка

**36. Час автоматичного / примусового закриття становить не менш ніж 5 сек.?**

- Так  
 Ні

Примітка

**37. Двері облаштовані спеціальними пристосуваннями для фіксації дверних полотен у положенні «зачинено» і «відчинено»?**

- Так  
 Ні

Примітка

продовження Додатку 1.5

**38. У випадку використання дверей із зашкеленими полотнами. Чи передбачено на склі яскраве маркування – непрозора попереджувальна смуга на висоті від 1,0-1,5 м із шириною, ідентичною ширині дверного прорізу?**

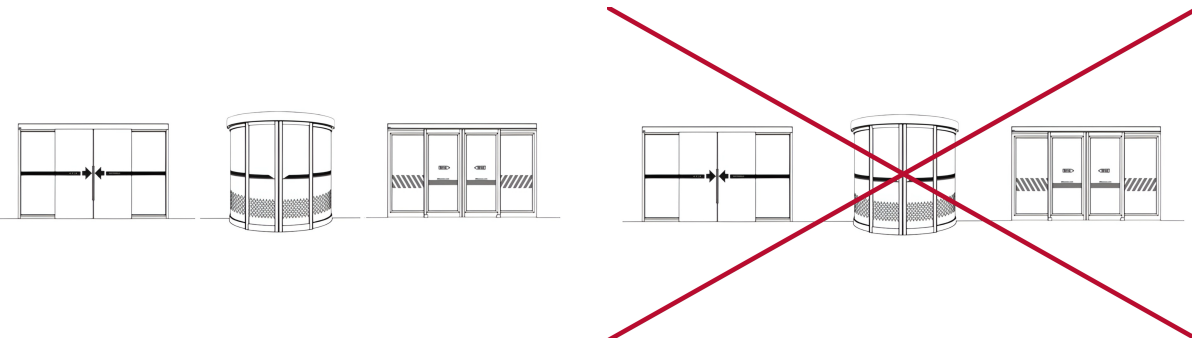

Так Ні

Примітка

**39. У полотнах входних дверей передбачені оглядові панелі з протиударного скла?**

- Так
- Ні

Примітка

**40. Нижня частина дверних полотен захищена протиударною смугою?**

- Так
- Ні

Примітка

продовження Додатку 1.5

**41. Для людей з порушенням слуху передбачена система візуальної інформації?**

- Так
- Ні

Примітка

**ТАКТИЛЬНІ ЕЛЕМЕНТИ**

**42. Чи наявні в закладі ТЕ, що тактильно відрізняються від основної поверхні, на яку вони встановлені? Чи відчутні вони за допомогою тростини або підшви взуття?**

- Так
- Ні

Примітка

**43. ТЕ контрастно відрізняються за кольором і фактурою від поверхні, на яку їх встановлено?**

- Так
- Ні

Примітка

**44. ТЕ надійно закріплені, не зсуваються та / або "задираються" в разі їх контакту із взуттям або засобами пересування?**

- Так
- Ні

Примітка

продовження Додатку 1.5

**45. Чи знаходиться початок попереджувальних ТЕ не менш ніж за 0,8 м до перешкод?**

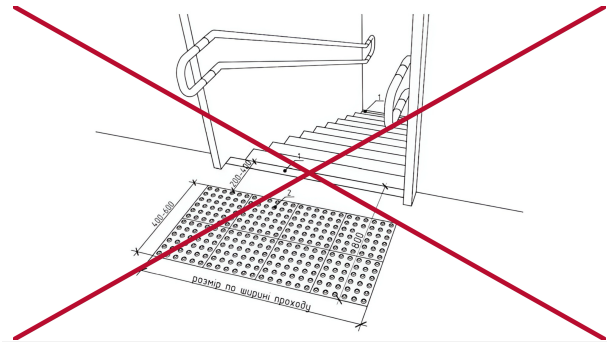
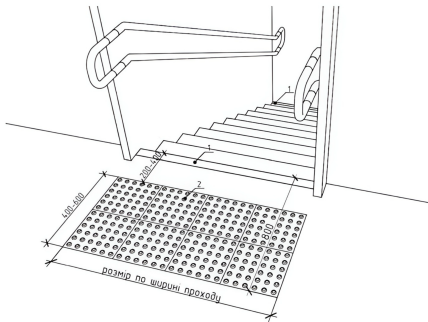

Так

Ні

Примітка

**СХОДИ**

**46. Сходинок на шляху – суцільні, рівні, неслизькі, мають спеціальне покриття (шорсткувата поверхня)?**

- Так
- Ні

Примітка

**47. Ширина маршру сходів всередині будівлі – не менш ніж 1,35 м з влаштуванням поручнів?**

- Так
- Ні

Примітка

продовження Додатку 1.5

**48. Сходи мають тактильне (рельєфне) та візуальне попередження (кольором) на початку і в кінці сходів мінімум за 600 мм від 1-ї сходинки?**

- Так
- Ні

Примітка

**49. Чи наявні поручні по обидва боки від сходових маршів?**

- Так
- Ні

Примітка

**50. Поручні повинні бути круглого перерізу діаметром не менше 0,03 м і не більше 0,05 м або ж прямокутного перерізу завширшки не більше 0,04 м. Чи дотримано цієї вимоги?**

- Так
- Ні

Примітка

**51. Поручні вгорі і внизу паралельні до підлоги та продовжуються на 300 мм далі від крайньої сходинки?**

- Так
- Ні

Примітка

продовження Додатку 1.5

## ПАНДУСИ

**52. Чи наявні в закладі пандуси?**

- Так  
 Ні

Примітка

**53. При висоті підйому більш ніж на 0,8 м, чи наявні на пандусі горизонтальні площадки для відпочинку довжиною 1,5 м?**

- Так  
 Ні

Примітка

**54. Висота підйому кожного маршу пандуса не перевищує 0,8 м?**

- Так  
 Ні

Примітка

**55. На початку та в кінці кожного підйому пандуса влаштовані горизонтальні площадки шириною не менше ширини маршу пандуса і довжиною не менше 1,5 м?**

- Так  
 Ні

Примітка

продовження Додатку 1.5

**56. Горизонтальні майданчики на розворотах мають розміри не менше 1,5 x 1,5 м?**

- Так
- Ні

Примітка

**57. Ширина пандуса в проясненні за однобічним рухом – 1,2 м, за двобічним – 1,8 м?**

- Так
- Ні

Примітка

**58. Нахил – не менш ніж 1:12 (8%)?**

При підйомі на висоту до 0,2 м нахил пандуса може бути 1:10

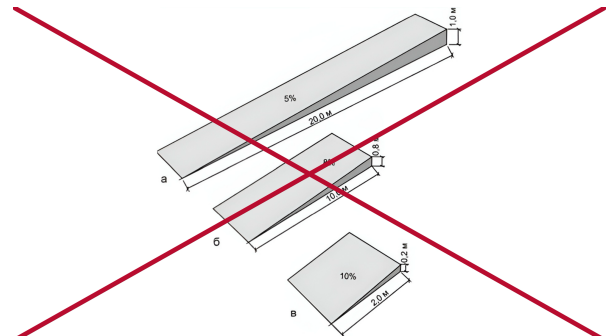
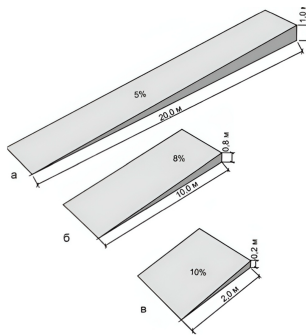

- Так
- Ні

Примітка

продовження Додатку 1.5

**59.** По повздовжніх краях пандуса, що не примикає до стіни, передбачено бортик заввишки 0,05 м?

- Так  
 Ні

Примітка

**КОРИДОРИ**

**60.** Ширина коридору – не менше 1,5 м, ширина проходу між меблями – не менше 1,2 м?

- Так  
 Ні

Примітка

**61.** Ширина коридору при зустрічному (інтенсивному) русі – не менше 1,8 м?

- Так  
 Ні

Примітка

**62.** Безбар'єрність по висоті 2,1 м не перешкоджає незрячим?

- Так  
 Ні

Примітка

продовження Додатку 1.5

**ЛІФТИ**

**63. Чи наявний у закладі ліфт?**

- Так
- Ні

Примітка

**64. Чи призначена кабіна ліфта для користування особою з інвалідністю на кріслі колісному? Повинна мати внутрішні розміри не менш ніж 1,1 м в ширину, 1,4 м в глибину**

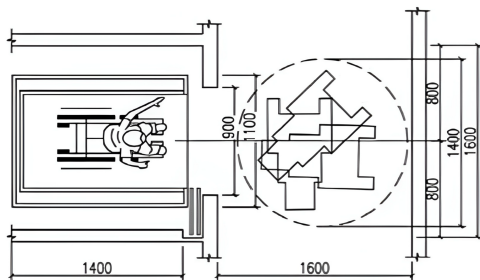

Так

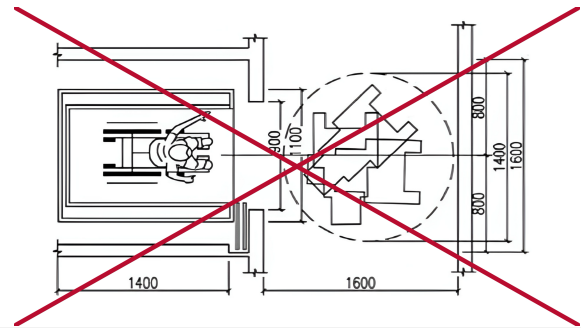

Ні

Примітка

**65. Чи відповідають розміри площадок перед ліфтом вказаним нормативам?**

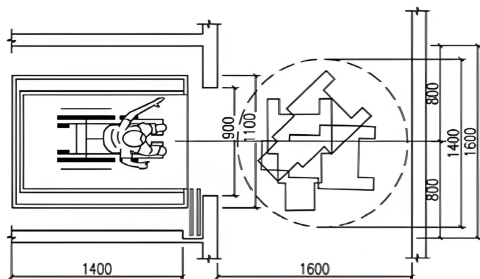

Так

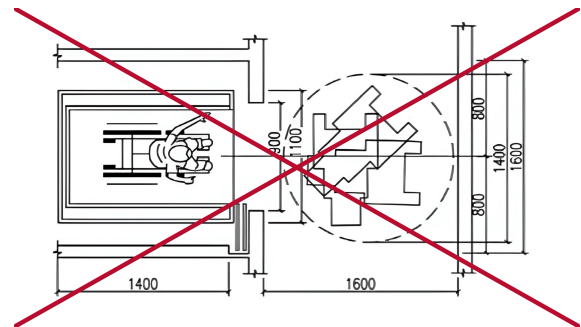

Ні

продовження Додатку 1.5

Примітка

**66. Двері, відчинившись, лишаються повністю відчиненими не менш ніж 5 секунд?**

- Так
- Ні

Примітка

**67. Чи відповідають кнопки керування ліфтом вказаним нормативам?**

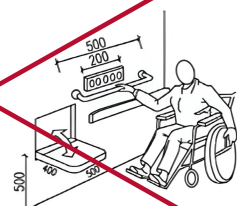
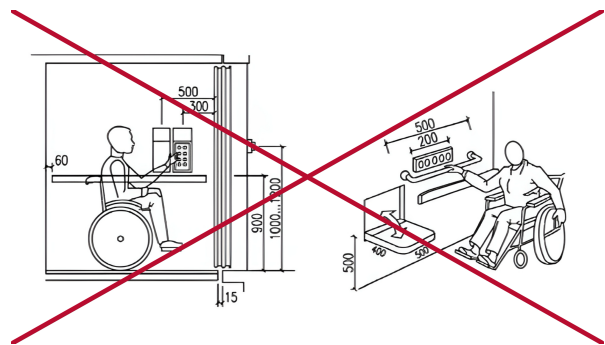
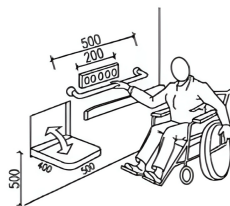
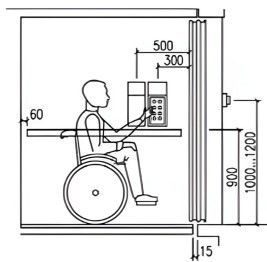

Так

Ні

Примітка

**68. Ширина дверного прорізу – не менше 0,9 м?**

- Так
- Ні

Примітка

продовження Додатку 1.5

**69. Підлога ліфта – не слизька?**

<input type="radio"/>	Так
<input type="radio"/>	Ні

Примітка

**70. Зовнішні кнопки – виразні та добре реагують на рух і зупинку ліфта?**

<input type="radio"/>	Так
<input type="radio"/>	Ні

Примітка

**71. Тактильні позначення на кнопках є на кожному поверсі та у ліфті?**

<input type="radio"/>	Так
<input type="radio"/>	Ні

Примітка

**72. Є світлові, графічні та тактильні позначення поверхів?**

<input type="radio"/>	Так
<input type="radio"/>	Ні

Примітка

продовження Додатку 1.5

**73. Наявний звуковий супровід моменту відчинення дверей ліфтової кабіни?**

<input type="radio"/>	Так
<input type="radio"/>	Ні

Примітка

**ПІДЙОМНІ ПРИСТРОЇ**

**74. Чи обладнаний вхід підйомником для осіб на кріслі колісному?**

<input type="radio"/>	Так
<input type="radio"/>	Ні

Примітка

**75. Чи дозволяють органи керування самостійно і безпечно керувати підйомником особі на кріслі колісному?**

<input type="radio"/>	Так
<input type="radio"/>	Ні

Примітка

**76. Підйомник постійно підключений до мережі, працює і не потребує приведення у робочий стан?**

<input type="radio"/>	Так
<input type="radio"/>	Ні

Примітка

продовження Додатку 1.5

**77.** Якщо відповідь хоча б на одне питання "Ні", то чи є кнопка виклику персоналу?

- Так
- Ні

Примітка

**САНІТАРНО-ГІГІЄНИЧНІ ВИМОГИ**

**78.** На вході до туалетів загального користування, в яких передбачена універсальна кабіна для осіб з інвалідністю, що пересуваються в кріслах колісних, встановлені інформаційні таблички, позначені піктограмами Міжнародного символу доступності?



Так

Ні

Примітка

продовження Додатку 1.5

**79.** Чи відповідає розмір універсальної kabini (вбиральня для відвідувача на кріслі колісному повинна мати ширину не менше 1,65м, глибину – 1,8м, двері повинні відкриватися назовні)?

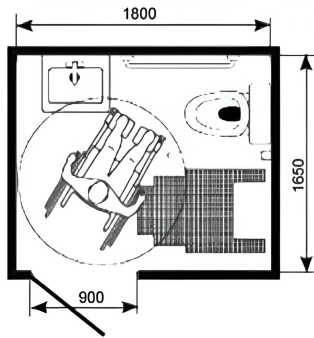

Так

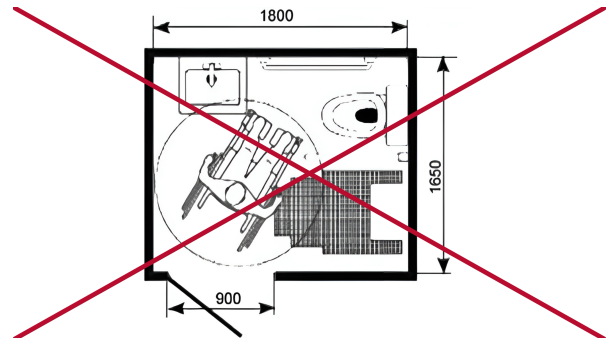

Ні

Примітка

**80.** Мінімальна ширина дверей – 0,9 м, двері легко відчиняються?

- Так
- Ні

Примітка

**81.** Чи наявна додаткова горизонтальна ручка на дверях із внутрішньої сторони на висоті 80 — 100 см від підлоги і 20 — 30 см від краю дверей?

- Так
- Ні

Примітка

продовження Додатку 1.5

**82. Замок на дверях можна відімкнути однією рукою?**

- Так
- Ні

Примітка

**83. Поручні надійно закріплені, можуть витримати вагу 130 кг?**

- Так
- Ні

Примітка

**84. Труби гарячої води – ізольовані?**

- Так
- Ні

Примітка

**85. У чоловічих туалетах один із пісуарів встановлений на висоті 0,4 м від підлоги?**

- Так
- Ні

Примітка

продовження Додатку 1.5

**86.** У разі, якщо є дзеркало, його нижній край не вищий ніж 1 м над рівнем підлоги та має механізм регулювання кута нахилу?

- Так  
 Ні

Примітка

**87.** У кабіні туалету, пристосованого для осіб на кріслах колісних, встановлено пристрій екстреного виклику на висоті максимум 1,1 м від підлоги?

- Так  
 Ні

Примітка

**ЗАХОДИ БЕЗПЕКИ**

**88.** Чи обладнаний елементами доступності аварійний вихід з нижнього поверху?

- Так  
 Ні

Примітка

**89.** Чи наявні покажчики шляху евакуації та світло-звукові сигналізатори?

- Так  
 Ні

Примітка

продовження Додатку 1.5

**ТАКТИЛЬНІ ІНФОРМАЦІЙНІ ПОКАЖЧИКИ**

**90.** Чи наявні в закладі тактильні інформаційні покажчики, що інформують про заклад та послуги, що надаються?

- Так
- Ні

Примітка

**91.** Чи наявні у закладі в тактильному вигляді та шрифтом Брайля: план (схема) поверхів будівлі, евакуації, прилеглої території (за наявності), окремих локацій об'єкта?

- Так
- Ні

Примітка

**92.** Таблички з номером кабінету та його призначенням розміщені на висоті від 1,2 - 1,5 м та на відстані 0,3 м праворуч від дверей?

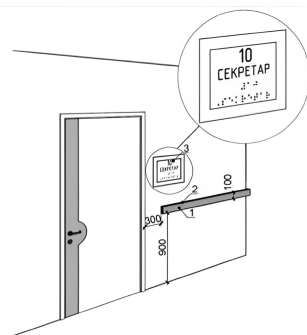

Так

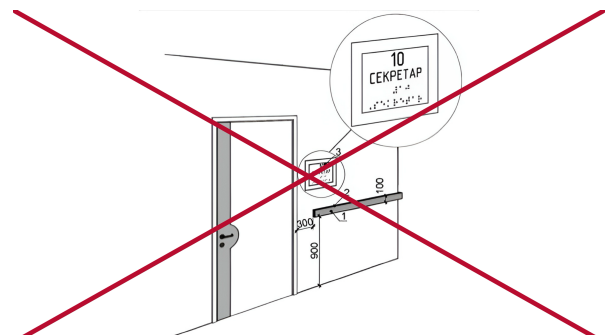

Ні

Примітка

продовження Додатку 1.5

### ЗОНИ ОБСЛУГОВУВАННЯ ВІДВІДУВАЧІВ

**93.** Чи наявні в закладі кнопка виклику спеціаліста для спеціалізованого обслуговування маломобільних груп населення (МГН)?

- Так
- Ні

Примітка

**94.** Чи наявні в закладі зони спеціалізованого обслуговування МГН відповідно до державних будівельних норм (ДБН)?

- Так
- Ні

Примітка

**95.** Чи наявне в закладі хоча б одне місце обслуговування, що запроектоване так, аби ними могла скористатися особа з інвалідністю?

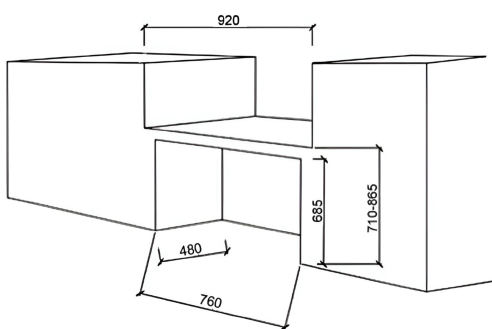

Так

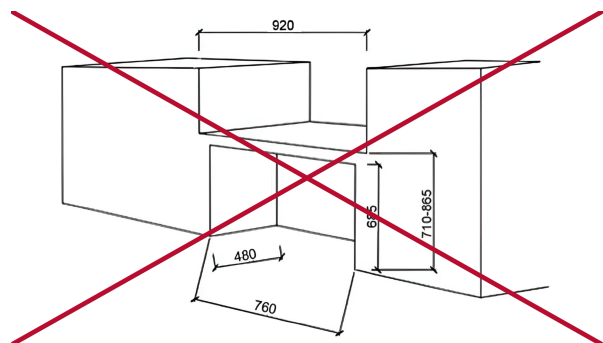

Ні

Примітка

продовження Додатку 1.5

**96.** Чи наявне в закладі хоча б одне робоче місце, яке враховує потреби осіб з інвалідністю?

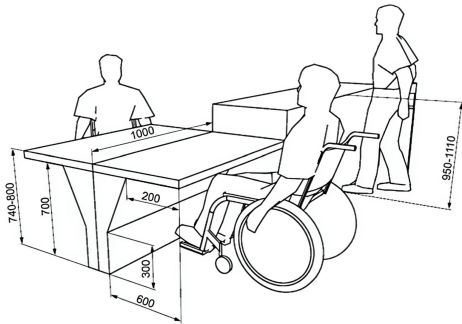

Так



Ні

Примітка

**ОПИС, ЩО НЕ УВІЙШОВ ДО ФОРМИ**

Поле для коментування

На підставі отриманих даних можна порахувати показник доступності. Відповідно по 65 громадам, які досліджувалися, розроблено мепінг з показником доступності по кожному об'єкту:



<https://www.google.com/maps/d/viewer?mid=1jROhE-40lY0Ndm6l5NBqtFZCURkyD2w&ll=48.69529635811835%2C28.719770149999988&z=5>

Показник доступності включає в себе комплексне оцінювання архітектурної доступності закладу за 74 критеріями, серед яких: зона паркування автомобілів, прилегла територія, входи/виходи, двері, тактильні елементи, сходи, пандуси, коридори, ліфти та підйомні пристрої, санітарно-гігієнічні вимоги, заходи безпеки, тактильні інформаційні покажчики, тощо. Це ваговий коефіцієнт, який надає кожному показнику відповідно розраховану вагу (бал). Найбільший можливий показник доступності – 100.

## Додаток 1.6

### Форма виявлення питань для аналізу стану соціальної служби

Доброго дня!

Пропонуємо Вам взяти участь у дослідженні, метою якого є вивчення доступності послуг об'єктів соціальної роботи з розумінням можливостей і бюджетів для їх реалізації, дослідження поточного стану послуг та збір даних щодо конкретних потреб громад у цій сфері для підготовки планів трансформації системи та створення якісних послуг, а також оцінювання їх надання на предмет чутливості до конфліктів.

Для нас дуже важлива Ваша думка!

Чи могли би Ви приділити Ваш час і відповісти на питання опитувальника?

Всі відповіді анонімні, конфіденційні та будуть використані в узагальненому вигляді!

ТАК

НІ

#### ОПИТУВАЛЬНИК

#### 1. Як довго Ви працюєте у сфері надання соціальних послуг?

- до одного року
- від одного року до трьох років
- від трьох років до п'яти років
- більше п'яти років

#### 2. Чи надає Ваш заклад онлайн-консультування для населення? (Skype, Zoom)

- Ні
- Так, (вказіть, через який онлайн-інструмент)

#### 3. Які інформаційні джерела Ви використовуєте для інформування місцевого населення про послуги, які надає Ваш заклад? Вкажіть, які саме

Соціальні мережі	<input type="text"/>
Офіційні сайти	<input type="text"/>
Місцева преса	<input type="text"/>
Місцеві сайти	<input type="text"/>
Інше	<input type="text"/>

продовження Додатку 1.6

**4. Опишіть своїми словами "портрет" Ваших клієнтів**

**5. Чи відчуваєте Ви додаткове навантаження через роботу з ВПО?**

<input type="radio"/>	Так, суттєво
<input type="radio"/>	Так, частково
<input type="radio"/>	Скоріше ні
<input type="radio"/>	Не відчуваю
<input type="radio"/>	Інше (вказіть)

Прокоментуйте свою відповідь

**6. Чи відчуваєте Ви додаткове навантаження через роботу з особами з інвалідністю, з особами, які мають будь-які порушення функціональності?**

<input type="radio"/>	Так, суттєво
<input type="radio"/>	Так, частково
<input type="radio"/>	Скоріше ні
<input type="radio"/>	Не відчуваю
<input type="radio"/>	Інше (вказіть)

Прокоментуйте свою відповідь

продовження Додатку 1.6

**7. Оцініть за 10-бальною шкалою якість надання послуг для населення у Вашому закладі**

0 (дуже неякісні) 10 (дуже якісні)



Прокоментуйте свою відповідь

**8. Чи наявна у Вашому закладі "система зовнішньої оцінки надаваних послуг"?**

Ні

Так, (вкажіть, яка саме)

**9. Оцініть за 10-бальною шкалою, наскільки стресовою є Ваша робота**

0 (дуже спокійна) 10 (дуже стресова)



З чим зазвичай пов'язані стресові ситуації у Вашій роботі?

**10. Оцініть за 10-бальною шкалою, наскільки комфортною є Ваша робоча атмосфера**

0 (зовсім некомфортна) 10 (дуже комфортна)



З чим це пов'язано?

продовження Додатку 1.6

**11. Оцініть за 10-бальною шкалою, наскільки Ви відчуваєте себе у професійній безпеці на робочому місці (отримуєте підтримку і допомогу від керівництва / колективу)**

0 (не відчуваю себе в безпеці)	10 (відчуваю себе в повній безпеці)	
		

Прокоментуйте свою відповідь

**12. Наскільки часто у Вас є можливість бути креативним / -ною, використовувати інноваційні підходи у Вашій роботі?**

<input type="radio"/>	Ніколи
<input type="radio"/>	Час від часу
<input type="radio"/>	Часто

Що цьому сприяє / що на це впливає?

**13. Оцініть за 5-бальною шкалою, наскільки перелічені нижче складнощі присутні у Вашій роботі?**

	1	2	3	4	5	Важко відповісти
Некомфортні умови роботи (побутові / санітарні норми)	<input type="radio"/>	<input type="radio"/>	<input type="radio"/>	<input type="radio"/>	<input type="radio"/>	<input type="radio"/>
Недостатня кількість або застарілість комп'ютерної / офісної техніки	<input type="radio"/>	<input type="radio"/>	<input type="radio"/>	<input type="radio"/>	<input type="radio"/>	<input type="radio"/>
Обмежене / нестабільне Інтернет-з'єднання	<input type="radio"/>	<input type="radio"/>	<input type="radio"/>	<input type="radio"/>	<input type="radio"/>	<input type="radio"/>
Недостатні навички володіння комп'ютером / специфічним програмним забезпеченням	<input type="radio"/>	<input type="radio"/>	<input type="radio"/>	<input type="radio"/>	<input type="radio"/>	<input type="radio"/>
Відсутність додаткового вузькоспеціалізованого навчання	<input type="radio"/>	<input type="radio"/>	<input type="radio"/>	<input type="radio"/>	<input type="radio"/>	<input type="radio"/>
Конфлікти в колективі	<input type="radio"/>	<input type="radio"/>	<input type="radio"/>	<input type="radio"/>	<input type="radio"/>	<input type="radio"/>
Конфлікти з отримувачами соціальних послуг	<input type="radio"/>	<input type="radio"/>	<input type="radio"/>	<input type="radio"/>	<input type="radio"/>	<input type="radio"/>
Інше						

продовження Додатку 1.6

**14. За останній рік, чи приймали Ви особисто участь в освітніх тренінгах / семінарах?  
(вказіть кількість)**

<input type="radio"/>	Не приймав / - ла
<input type="radio"/>	1
<input type="radio"/>	2
<input type="radio"/>	3
<input type="radio"/>	4
<input type="radio"/>	5 і більше

**15. Що, на Вашу думку, необхідно сьогодні для покращення умов праці / якості  
надаваних соціальних послуг?**

Технічні потреби	
Освітні потреби	
Психо-емоційні потреби	
Інше	

**16. Назва закладу**

--

## Додаток 1.7

### Форми вивчення інклюзивності навчального закладу

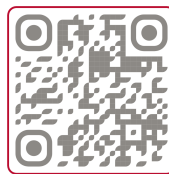
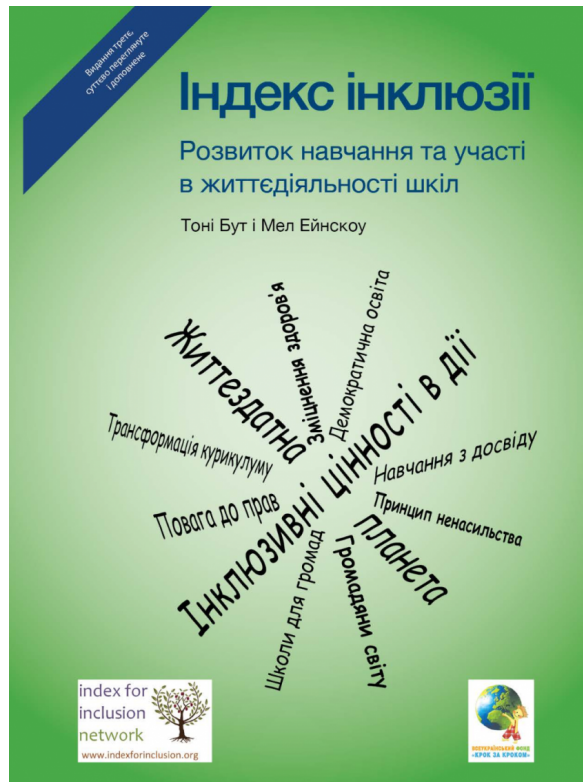

Індекс інклюзії:  
розвиток навчання та участі в життєдіяльності шкіл

<https://ndo.lg.ua/articles/163-ndeks-nklyuz-rozvitok-navchannja-ta-uchast-v-zhitt-d-jalnost-shk-l.html>

## Додаток 1.8

### Форми аналізу стану соціальних установ в залежності від їх типу

Даний набір форм рекомендується використовувати відповідно до типу соціального закладу. Вони рекомендовані для проведення опитувань у відділах соціального захисту населення та центрах надання соціальних послуг. В додатках 1.9.1 – 1.9.5 наведено форми для заповнення вручну.

Усі форми також доступні в онлайн-форматі на платформі сервісу **SurveyMonkey**. Цифровізація форм допомагає спростити процедуру проведення опитування на відстані та обробку даних. Будь ласка, для проходження опитування використовуйте посилання нижче. Ви можете скористатись QR-кодами, навівши на них сканер або камеру свого телефона, або ж перейти за вказаними відповідними посиланнями.

**Додаток 1.8.1** – для закладів, що надають соціальні послуги по типу центрів соцслужб, центрів сім'ї та молоді, центрів соціального обслуговування та ін.

**Додаток 1.8.2** – для управління / відділу праці та соціального захисту населення та інших типів закладів соціальних послуг (універсальна).

**Додаток 1.8.3** – для центрів соціальної реабілітації, ВІЛ-інфікованих / дітей з інвалідністю.

**Додаток 1.8.4** – для центрів оздоровлення та відпочинку дітей.

**Додаток 1.8.5** – для інтернатних закладів соціального характеру (у т. ч. геріатричні, хоспісні відділення та установи), цілодобові.

## Додаток 1.8.1

**Форма аналізу стану для закладів, що надають соціальні послуги: центрів соцслужб, центрів сім'ї та молоді, центрів соціального обслуговування та ін.**

### ЗАГАЛЬНІ ВІДОМОСТІ

#### 1. Назва закладу

#### 2. Адреса закладу

Назва населеного пункту	<input type="text"/>
Поштовий індекс	<input type="text"/>
Вулиця, номер будинку	<input type="text"/>
Контактні номери телефону	<input type="text"/>
E-mail	<input type="text"/>

#### 3. Додаткові структурні підрозділи – прописати, у випадку відсутності поставити "0"

Служба з перевезення дітей-інвалідів та осіб-інвалідів	<input type="text"/>
Відділ соціальної допомоги вдома	<input type="text"/>
Стационарне відділення соціальної реабілітації для дітей	<input type="text"/>
Відділ соціальної роботи	<input type="text"/>
Пункт прокату технічних засобів реабілітації	<input type="text"/>
Відділ соціально-побутової реабілітації	<input type="text"/>
Відділ денного перебування	<input type="text"/>
Відділ організації надання адресної, натуральної та грошової допомоги	<input type="text"/>
Відділ медичного спостереження	<input type="text"/>
Відділ соціальної роботи для сім'ї, дітей та молоді	<input type="text"/>
Відділ соціально-побутової та психологічної адаптації	<input type="text"/>
Відділ соціальних служб для сім'ї, дітей та молоді	<input type="text"/>
Відділ фізичної реабілітації	<input type="text"/>
Інше	<input type="text"/>
Інше	<input type="text"/>

#### 4. Коментар для розділу «Загальні відомості»

продовження Додатку 1.8.1

## ПЕРСОНАЛ

### 5. Кількість одиниць персоналу (відповідно до штатного розпису / фактично (з них жінок / чоловіків)

Відповідно до штатного розпису	<input type="text"/>
Фактично	<input type="text"/>
З них жінок	<input type="text"/>
З них чоловіків	<input type="text"/>

### 6. Фактична штатна чисельність (у разі відсутності ставити "0")

Адміністративний (керівний) склад	<input type="text"/>
Провідні юрисконсульти	<input type="text"/>
Провідні спеціалісти	<input type="text"/>
Фахівці із соціальної роботи / соціальні працівники / соціальні робітники	<input type="text"/>
Соціальні інспектори	<input type="text"/>
Психологи / практичні психологи	<input type="text"/>
Педагогічні працівники	<input type="text"/>
Медичні працівники	<input type="text"/>
Водії	<input type="text"/>
Швачки	<input type="text"/>
Обслуговуючий персонал	<input type="text"/>
Інше (вказіть)	<input type="text"/>
Інше (вказіть)	<input type="text"/>

### 7. Коментар для розділу "Персонал" (кадровий дефіцит тощо)

## ОТРИМУВАЧІ ПОСЛУГ

### 8. Загальна кількість отримувачів соціальних послуг (осіб / місяць)

1	2000	
		

Поле для коментування

продовження Додатку 1.8.1

**9. Оберіть категорії отримувачів послуг, з якими працює заклад**

<input type="checkbox"/>	Діти-сироти та діти, позбавлені батьківського піклування
<input type="checkbox"/>	Діти-сироти та діти, позбавлені батьківського піклування, які проживають у сім'ях опікунів / піклувальників
<input type="checkbox"/>	Багатодітні родини
<input type="checkbox"/>	Особи з числа дітей-сиріт та дітей, позбавлених батьківського піклування
<input type="checkbox"/>	Матері-одиначки
<input type="checkbox"/>	Діти, які перебувають в складних життєвих обставинах (СЖО)
<input type="checkbox"/>	Діти із сім'ї, де батьки ухиляються від виконання своїх обов'язків
<input type="checkbox"/>	Особи з інвалідністю
<input type="checkbox"/>	Безпритульні особи
<input type="checkbox"/>	Сім'ї в СЖО
<input type="checkbox"/>	Сім'ї, члени яких перебувають / перебували у конфлікті з законом
<input type="checkbox"/>	Сім'ї, яких торкнулася проблема ВІЛ
<input type="checkbox"/>	Сім'ї, де є алко- / наркозалежні члени родини
<input type="checkbox"/>	Сім'ї, яким призначена державна допомога особі, яка доглядає за хворою дитиною особи, яка має інвалідність
<input type="checkbox"/>	Сім'ї усиновлювачів
<input type="checkbox"/>	Сім'ї опікунів / піклувальників
<input type="checkbox"/>	Прийомні сім'ї (ПС)
<input type="checkbox"/>	Дитячий будинок сімейного типу (ДБСТ)
<input type="checkbox"/>	Сім'ї патронатних вихователів
<input type="checkbox"/>	Діти-сироти та діти, позбавлені батьківського піклування, влаштовані в ПС, ДБСТ, патронатні сім'ї та сім'ї опікунів / піклувальників
<input type="checkbox"/>	Сім'ї, яким призначена державна допомога при народженні дитини
<input type="checkbox"/>	Сім'ї трудових мігрантів
<input type="checkbox"/>	Сім'ї ромської національності
<input type="checkbox"/>	Особи похилого віку
<input type="checkbox"/>	Ветерани війни / жертви нацистських переслідувань
<input type="checkbox"/>	Постраждали від торгівлі людьми, у т.ч. діти, постраждали від торгівлі людьми
<input type="checkbox"/>	Постраждали від жорстокого поводження та насильства, у т.ч. діти, постраждали від жорстокого поводження та насильства
<input type="checkbox"/>	Одинокі матері / батьки, у т.ч. неповнолітні одинокі матері / батьки
<input type="checkbox"/>	Постраждали від збройних конфліктів та тимчасової окупації, у т.ч. внутрішньо переміщені сім'ї
<input type="checkbox"/>	Учасники АТО / ООС
<input type="checkbox"/>	Сім'ї учасників АТО
<input type="checkbox"/>	Сім'ї, в яких є ризик соціального сирітства
<input type="checkbox"/>	Матері, які мали намір відмовитися від новонародженої дитини

продовження Додатку 1.8.1

- Особи, які відбули покарання у виді обмеження волі або позбавлення волі на певний строк
- Особи, які постраждали внаслідок Чорнобильської катастрофи
- Інше (вказіть)

**ПОСЛУГИ**

**10. Оберіть всі послуги, що надає заклад**

- Інформування
- Консультування
- Консультативний кризовий телефон
- Посередництво / медіація
- Представництво інтересів
- Надання притулку
- Короткотермінове проживання
- Соціальна профілактика
- Догляд і виховання дітей в умовах, наближених до сімейних
- Догляд та виховання дітей в сім'ї патронатного вихователя
- Підтримане проживання
- Транзитне підтримане проживання – учбова соціальна квартира (будинок)
- Соціальний супровід сімей / осіб, що опинились у складних життєвих обставинах
- Соціальний супровід сімей, у яких виховуються діти-сироти та діти, позбавлені батьківського піклування
- Соціальний супровід при працевлаштуванні та на робочому місці
- Кризове та екстрене втручання
- Соціальна адаптація
- Соціально-трудова адаптація
- Соціальна інтеграція та реінтеграція
- Догляд вдома
- Догляд стаціонарний
- Денний догляд
- Денний догляд дітей з інвалідністю
- Соціальна реабілітація осіб з інтелектуальними та психічними розладами
- Соціально-психологічна реабілітація
- Соціально-психологічна реабілітація осіб із залежністю від наркотичних засобів чи психотропних речовин

продовження Додатку 1.8.1

<input type="checkbox"/>	Соціально-психологічна реабілітація осіб з ігровою залежністю
<input type="checkbox"/>	Натуральна допомога
<input type="checkbox"/>	Супровід під час інклюзивного навчання
<input type="checkbox"/>	Фізичний супровід осіб з інвалідністю, які мають порушення опрорно-рухового апарату та пересуваються на кріслах колісних з допомогою
<input type="checkbox"/>	Тимчасовий відпочинок для батьків або осіб, які їх замінюють, що здійснюють догляд за дітьми з інвалідністю
<input type="checkbox"/>	Тимчасовий відпочинок для осіб, що здійснюють догляд за особами з інвалідністю та особами, що мають невиліковні хвороби
<input type="checkbox"/>	Переклад жестовою мовою
<input type="checkbox"/>	Транспортні послуги
<input type="checkbox"/>	Соціальна реабілітація
<input type="checkbox"/>	Фізичний супровід осіб з порушенням зору
<input type="checkbox"/>	Влаштування до сімейних форм виховання
<input type="checkbox"/>	Інше (вказіть)
<input type="text"/>	

**11. Коментар для розділу "Послуги"**

**ОЦІНКА ЗАГАЛЬНОГО СТАНУ ЗАКЛАДУ**

**12. Чи відповідає будівля, в якій розміщено заклад, державним будівельним нормам (ДБН)?**

<input type="radio"/>	Так
<input type="radio"/>	Ні
Коментар (у разі потреби)	<input type="text"/>

**13. Оцініть за 10-бальною шкалою стан закладу та дайте коментар (оцінка / коментар)**

Стан основних приміщень (коридори, зони очікування)	<input type="text"/>
Освітлення (природне)	<input type="text"/>
Освітлення (штучне)	<input type="text"/>
Система вентиляції	<input type="text"/>
Система водопостачання	<input type="text"/>
Опалення	<input type="text"/>

продовження Додатку 1.8.1

Каналізаційна система	
Вікна / двері	
Територія закладу (зелена зона, асфальтове покриття)	
Інклюзивність	
Система протипожежної безпеки	
Охоронна система закладу	
Відеоспостереження	
Логістична доступність для отримувачів послуг	
Інше	
Інше	

**14. Пропишіть потреби:**

Стан основних приміщень (коридори, зони очікування)	
Освітлення (природне)	
Освітлення (штучне)	
Система вентиляції	
Система водопостачання	
Опалення	
Каналізаційна система	
Вікна / двері	
Територія закладу (зелена зона, асфальтове покриття)	
Інклюзивність	
Система протипожежної безпеки	
Охоронна система закладу	
Відеоспостереження	
Логістична доступність для отримувачів послуг	
Інше	
Інше	

**15. Чи підключений заклад до мережі Інтернет?**

<input type="radio"/>	Так
<input type="radio"/>	Ні
<input type="radio"/>	В процесі підключення
<input type="radio"/>	Швидкість інтернету
Коментар (у разі потреби)	

продовження Додатку 1.8.1

**16. Чи наявний у закладі вільний Інтернет для отримувачів послуг?**

<input type="radio"/>	Так
<input type="radio"/>	Ні
<input type="radio"/>	В процесі підключення
Коментар (у разі потреби)	
<input type="text"/>	

**17. Коментар для розділу "Оцінка загального стану закладу"**

**ПРИМІЩЕННЯ / ОСНАЩЕННЯ**

**18. Надайте загальну оцінку наявності приміщень для надання послуг**

Чи вистачає кабінетів / робочих місць?	<input type="text"/>
Чи вистачає площі приміщень для якісного обслуговування?	<input type="text"/>

**19. Оцініть за 10-бальною шкалою кабінет співробітників та дайте коментар (оцінка / коментар) – 1**

Офісні меблі співробітників	<input type="text"/>
Зона очікування отримувачів послуг	<input type="text"/>
Комп'ютерне оснащення	<input type="text"/>
Оснащення оргтехнікою	<input type="text"/>
Інше	<input type="text"/>
Інше	<input type="text"/>

**20. Оцініть за 10-бальною шкалою кабінет співробітників та дайте коментар (оцінка / коментар) – 2 (за потреби)**

Офісні меблі співробітників	<input type="text"/>
Зона очікування отримувачів послуг	<input type="text"/>
Комп'ютерне оснащення	<input type="text"/>
Оснащення оргтехнікою	<input type="text"/>
Інше	<input type="text"/>
Інше	<input type="text"/>

продовження Додатку 1.8.1

**21. Оцініть за 10-бальною шкалою кабінет співробітників та дайте коментар (оцінка / коментар) – 3 (за потреби)**

Офісні меблі співробітників	<input type="text"/>
Зона очікування отримувачів послуг	<input type="text"/>
Комп'ютерне оснащення	<input type="text"/>
Оснащення оргтехнікою	<input type="text"/>
Інше	<input type="text"/>
Інше	<input type="text"/>

**22. Оцініть за 10-бальною шкалою та дайте коментар (оцінка / коментар)**

Санітарна кімната	<input type="text"/>
Зона прийому харчування співробітників	<input type="text"/>
Архів закладу	<input type="text"/>

**23. Коментар для розділу "Приміщення / оснащення"**

**АКТИВНІСТЬ ЗАКЛАДУ**

**24. Чи має заклад власний веб-сайт?**

<input type="radio"/>	Так
<input type="radio"/>	Ні
Коментар	<input type="text"/>

**25. Чи має заклад сторінки у соціальних мережах?**

<input type="radio"/>	Так
<input type="radio"/>	Ні
Коментар	<input type="text"/>

**26. Чи має заклад е-Приймальню?**

<input type="radio"/>	Так
<input type="radio"/>	Ні
Коментар	<input type="text"/>

**27. Чи наявний е-Документообіг?**

<input type="radio"/>	Так
<input type="radio"/>	Ні
Коментар	<input type="text"/>

продовження Додатку 1.8.1

**28. Адаптивність закладу (зміна форми роботи у період COVID-19)**

**29. Міжвідомчі партнерські організації (органи, установи, заклади)**

**30. Партнерські неурядові громадські організації (НГО)**

**31. Участь у грантових програмах**

**32. Проведення масових заходів, акцій (програма (регіональна, міська) та план заходів)**

**33. Додаткова освіта для персоналу (семінари, тренінги)**

**34. Чи присутні в колективі фактори емоційного та професійного вигорання? Які застосовуються методи профілактики?**

**35. Партнерська взаємодія / розширені послуги для отримувачів. Форма роботи / взаємодії**

Консультативні послуги для батьків	<input type="text"/>
Мобільні бригади соціально-психологічної допомоги постраждалим від насильства	<input type="text"/>
Групи взаємодопомоги	<input type="text"/>
Клуб вихідного дня	<input type="text"/>

продовження Додатку 1.8.1

Гуртки за інтересами	
Школа комп'ютерної грамотності	
Спортивні секції	
Соціальний центр матері та дитини	
Психологічний клуб	
Саб-кластер з питань запобігання ґендерно-зумовленого насильства	
Інше	
Інше	

**36. Коментар для розділу "Активність закладу"**

**МЕДИЧНИЙ / РЕАБІЛІТАЦІЙНИЙ БЛОК**

**37. Наскільки заклад забезпечено медичними / реабілітаційними засобами, що необхідні для надання послуг?**

**ЗАГАЛЬНІ ВИСНОВКИ ТА РЕКОМЕНДАЦІЇ РОБОЧОЇ ГРУПИ З АНАЛІЗУ ПОТРЕБ**

**38. Висновки**

**39. Рекомендації**

## Додаток 1.8.2

### Універсальна форма аналізу стану для всіх типів закладів надання соціальних послуг (без проживання)

#### ЗАГАЛЬНІ ВІДОМОСТІ

##### 1. Назва закладу

##### 2. Адреса закладу

Назва населеного пункту	<input type="text"/>
Поштовий індекс	<input type="text"/>
Вулиця, номер будинку	<input type="text"/>
Контактні номери телефону	<input type="text"/>
E-mail	<input type="text"/>

##### 3. Додаткові структурні підрозділи – прописати, у випадку відсутності поставити "0"

Служба з перевезення дітей-інвалідів та осіб-інвалідів	<input type="text"/>
Відділ соціальної допомоги вдома	<input type="text"/>
Стаціонарне відділення соціальної реабілітації для дітей	<input type="text"/>
Відділ соціальної роботи	<input type="text"/>
Пункт прокату технічних засобів реабілітації	<input type="text"/>
Відділ соціально-побутової реабілітації	<input type="text"/>
Відділ денного перебування	<input type="text"/>
Відділ організації надання адресної, натуральної та грошової допомоги	<input type="text"/>
Відділ медичного спостереження	<input type="text"/>
Відділ соціальної роботи для сім'ї, дітей та молоді	<input type="text"/>
Відділ соціально-побутової та психологічної адаптації	<input type="text"/>
Відділ соціальних служб для сім'ї, дітей та молоді	<input type="text"/>
Відділ фізичної реабілітації	<input type="text"/>
Інше	<input type="text"/>
Інше	<input type="text"/>

##### 4. Коментар для розділу «Загальні відомості»

продовження Додатку 1.8.2

**ПЕРСОНАЛ**

**5. Кількість одиниць персоналу (відповідно до штатного розпису / фактично (з них жінок / чоловіків)**

Відповідно до штатного розпису	<input type="text"/>
Фактично	<input type="text"/>
З них жінок	<input type="text"/>
З них чоловіків	<input type="text"/>

**6. Фактична штатна чисельність (у разі відсутності ставити "0")**

Адміністративний (керівний) склад	<input type="text"/>
Провідні юрисконсульти	<input type="text"/>
Провідні спеціалісти	<input type="text"/>
Фахівці із соціальної роботи / соціальні працівники / соціальні робітники	<input type="text"/>
Соціальні інспектори	<input type="text"/>
Психологи / практичні психологи	<input type="text"/>
Педагогічні працівники	<input type="text"/>
Медичні працівники	<input type="text"/>
Водії	<input type="text"/>
Швачки	<input type="text"/>
Обслуговуючий персонал	<input type="text"/>
Інше (вказіть)	<input type="text"/>
Інше (вказіть)	<input type="text"/>

**7. Коментар для розділу "Персонал" (кадровий дефіцит тощо)**

**ОТРИМУВАЧІ ПОСЛУГ**

**8. Загальна кількість отримувачів соціальних послуг (осіб / місяць)**

1	2000	
		

Поле для коментування

продовження Додатку 1.8.2

**9. Оберіть категорії отримувачів послуг, з якими працює заклад**

<input type="checkbox"/>	Діти-сироти та діти, позбавлені батьківського піклування
<input type="checkbox"/>	Діти-сироти та діти, позбавлені батьківського піклування, які проживають у сім'ях опікунів / піклувальників
<input type="checkbox"/>	Багатодітні родини
<input type="checkbox"/>	Особи з числа дітей-сиріт та дітей, позбавлених батьківського піклування
<input type="checkbox"/>	Матері-одиначки
<input type="checkbox"/>	Діти, які перебувають в складних життєвих обставинах (СЖО)
<input type="checkbox"/>	Діти із сім'ї, де батьки ухиляються від виконання своїх обов'язків
<input type="checkbox"/>	Особи з інвалідністю
<input type="checkbox"/>	Безпритульні особи
<input type="checkbox"/>	Сім'ї в СЖО
<input type="checkbox"/>	Сім'ї, члени яких перебувають / перебували у конфлікті з законом
<input type="checkbox"/>	Сім'ї, яких торкнулася проблема ВІЛ
<input type="checkbox"/>	Сім'ї, де є алко- / наркозалежні члени родини
<input type="checkbox"/>	Сім'ї, яким призначена державна допомога особі, яка доглядає за хворою дитиною особи, яка має інвалідність
<input type="checkbox"/>	Сім'ї усиновлювачів
<input type="checkbox"/>	Сім'ї опікунів / піклувальників
<input type="checkbox"/>	Прийомні сім'ї (ПС)
<input type="checkbox"/>	Дитячий будинок сімейного типу (ДБСТ)
<input type="checkbox"/>	Сім'ї патронатних вихователів
<input type="checkbox"/>	Діти-сироти та діти, позбавлені батьківського піклування, влаштовані в ПС, ДБСТ, патронатні сім'ї та сім'ї опікунів / піклувальників
<input type="checkbox"/>	Сім'ї, яким призначена державна допомога при народженні дитини
<input type="checkbox"/>	Сім'ї трудових мігрантів
<input type="checkbox"/>	Сім'ї ромської національності
<input type="checkbox"/>	Особи похилого віку
<input type="checkbox"/>	Ветерани війни / жертви нацистських переслідувань
<input type="checkbox"/>	Постраждали від торгівлі людьми, у т.ч. діти, постраждали від торгівлі людьми
<input type="checkbox"/>	Постраждали від жорстокого поводження та насильства, у т.ч. діти, постраждали від жорстокого поводження та насильства
<input type="checkbox"/>	Одинокі матері / батьки, у т.ч. неповнолітні одинокі матері / батьки
<input type="checkbox"/>	Постраждали від збройних конфліктів та тимчасової окупації, у т.ч. внутрішньо переміщені сім'ї
<input type="checkbox"/>	Учасники АТО / ООС
<input type="checkbox"/>	Сім'ї учасників АТО
<input type="checkbox"/>	Сім'ї, в яких є ризик соціального сирітства
<input type="checkbox"/>	Матері, які мали намір відмовитися від новонародженої дитини

продовження Додатку 1.8.2

- Особи, які відбули покарання у виді обмеження волі або позбавлення волі на певний строк
- Особи, які постраждали внаслідок Чорнобильської катастрофи
- Інше (вказіть)

**ПОСЛУГИ**

**10. Оберіть всі послуги, що надає заклад**

- Інформування
- Консультування
- Консультативний кризовий телефон
- Посередництво / медіація
- Представництво інтересів
- Надання притулку
- Короткотермінове проживання
- Соціальна профілактика
- Догляд і виховання дітей в умовах, наближених до сімейних
- Догляд та виховання дітей в сім'ї патронатного вихователя
- Підтримане проживання
- Транзитне підтримане проживання – учбова соціальна квартира (будинок)
- Соціальний супровід сімей / осіб, що опинились у складних життєвих обставинах
- Соціальний супровід сімей, у яких виховуються діти-сироти та діти, позбавлені батьківського піклування
- Соціальний супровід при працевлаштуванні та на робочому місці
- Кризове та екстрене втручання
- Соціальна адаптація
- Соціально-трудова адаптація
- Соціальна інтеграція та реінтеграція
- Догляд вдома
- Догляд стаціонарний
- Денний догляд
- Денний догляд дітей з інвалідністю
- Соціальна реабілітація осіб з інтелектуальними та психічними розладами
- Соціально-психологічна реабілітація
- Соціально-психологічна реабілітація осіб із залежністю від наркотичних засобів чи психотропних речовин

продовження Додатку 1.8.2

<input type="checkbox"/>	Соціально-психологічна реабілітація осіб з ігровою залежністю
<input type="checkbox"/>	Натуральна допомога
<input type="checkbox"/>	Супровід під час інклюзивного навчання
<input type="checkbox"/>	Фізичний супровід осіб з інвалідністю, які мають порушення опоро-рухового апарату та пересуваються на кріслах колісних з допомогою
<input type="checkbox"/>	Тимчасовий відпочинок для батьків або осіб, які їх замінюють, що здійснюють догляд за дітьми з інвалідністю
<input type="checkbox"/>	Тимчасовий відпочинок для осіб, що здійснюють догляд за особами з інвалідністю та особами, що мають невиліковні хвороби
<input type="checkbox"/>	Переклад жестовою мовою
<input type="checkbox"/>	Транспортні послуги
<input type="checkbox"/>	Соціальна реабілітація
<input type="checkbox"/>	Фізичний супровід осіб з порушенням зору
<input type="checkbox"/>	Влаштування до сімейних форм виховання
<input type="checkbox"/>	Інше (вказіть)
<input type="text"/>	

**11. Коментар для розділу "Послуги"**

**ОЦІНКА ЗАГАЛЬНОГО СТАНУ ЗАКЛАДУ**

**12. Чи відповідає будівля, в якій розміщено заклад, державним будівельним нормам (ДБН)?**

<input type="radio"/>	Так
<input type="radio"/>	Ні
Коментар (у разі потреби)	<input type="text"/>

**13. Оцініть за 10-бальною шкалою стан закладу та дайте коментар (оцінка / коментар)**

Стан основних приміщень (коридори, зони очікування)	<input type="text"/>
Освітлення (природне)	<input type="text"/>
Освітлення (штучне)	<input type="text"/>
Система вентиляції	<input type="text"/>
Система водопостачання	<input type="text"/>
Опалення	<input type="text"/>

продовження Додатку 1.8.2

Каналізаційна система	
Вікна / двері	
Територія закладу (зелена зона, асфальтове покриття)	
Інклюзивність	
Система протипожежної безпеки	
Охоронна система закладу	
Відеоспостереження	
Логістична доступність для отримувачів послуг	
Інше	
Інше	

**14. Пропишіть потреби:**

Стан основних приміщень (коридори, зони очікування)	
Освітлення (природне)	
Освітлення (штучне)	
Система вентиляції	
Система водопостачання	
Опалення	
Каналізаційна система	
Вікна / двері	
Територія закладу (зелена зона, асфальтове покриття)	
Інклюзивність	
Система протипожежної безпеки	
Охоронна система закладу	
Відеоспостереження	
Логістична доступність для отримувачів послуг	
Інше	
Інше	

**15. Чи підключений заклад до мережі Інтернет?**

<input type="radio"/>	Так
<input type="radio"/>	Ні
<input type="radio"/>	В процесі підключення
<input type="radio"/>	Швидкість
Коментар (у разі потреби)	

продовження Додатку 1.8.2

**16. Чи наявний у закладі вільний Інтернет для отримувачів послуг?**

<input type="radio"/>	Так
<input type="radio"/>	Ні
<input type="radio"/>	В процесі підключення
Коментар (у разі потреби)	
<input type="text"/>	

**17. Коментар для розділу "Оцінка загального стану закладу"**

**ПРИМІЩЕННЯ / ОСНАЩЕННЯ**

**18. Надайте загальну оцінку наявності приміщень для надання послуг**

Чи вистачає кабінетів / робочих місць?	<input type="text"/>
Чи вистачає площі приміщень для якісного обслуговування?	<input type="text"/>

**19. Оцініть за 10-бальною шкалою кабінет співробітників та дайте коментар (оцінка / коментар) – 1**

Офісні меблі співробітників	<input type="text"/>
Зона очікування отримувачів послуг	<input type="text"/>
Комп'ютерне оснащення	<input type="text"/>
Оснащення оргтехнікою	<input type="text"/>
Інше	<input type="text"/>
Інше	<input type="text"/>

**20. Оцініть за 10-бальною шкалою кабінет співробітників та дайте коментар (оцінка / коментар) – 2 (за потреби)**

Офісні меблі співробітників	<input type="text"/>
Зона очікування отримувачів послуг	<input type="text"/>
Комп'ютерне оснащення	<input type="text"/>
Оснащення оргтехнікою	<input type="text"/>
Інше	<input type="text"/>
Інше	<input type="text"/>

продовження Додатку 1.8.2

**21. Оцініть за 10-бальною шкалою кабінет співробітників та дайте коментар (оцінка / коментар) – 3 (за потреби)**

Офісні меблі співробітників	<input type="text"/>
Зона очікування отримувачів послуг	<input type="text"/>
Комп'ютерне оснащення	<input type="text"/>
Оснащення оргтехнікою	<input type="text"/>
Інше	<input type="text"/>
Інше	<input type="text"/>

**22. Оцініть за 10-бальною шкалою та дайте коментар (оцінка / коментар)**

Санітарна кімната	<input type="text"/>
Зона прийому харчування співробітників	<input type="text"/>
Архів закладу	<input type="text"/>

**23. Коментар для розділу "Приміщення / оснащення"**

**АКТИВНІСТЬ ЗАКЛАДУ**

**24. Чи має заклад власний веб-сайт?**

<input type="radio"/>	Так
<input type="radio"/>	Ні
Коментар	<input type="text"/>

**25. Чи має заклад сторінки у соціальних мережах?**

<input type="radio"/>	Так
<input type="radio"/>	Ні
Коментар	<input type="text"/>

**26. Чи має заклад е-Приймальню?**

<input type="radio"/>	Так
<input type="radio"/>	Ні
Коментар	<input type="text"/>

**27. Чи наявний е-Документообіг?**

<input type="radio"/>	Так
<input type="radio"/>	Ні
Коментар	<input type="text"/>

продовження Додатку 1.8.2

**28. Адаптивність закладу (зміна форми роботи у період COVID-19)**

**29. Міжвідомчі партнерські організації (органи, установи, заклади)**

**30. Партнерські неурядові громадські організації (НГО)**

**31. Участь у грантових програмах**

**32. Проведення масових заходів, акцій (програма (регіональна, міська) та план заходів)**

**33. Додаткова освіта для персоналу (семінари, тренінги)**

**34. Чи присутні в колективі фактори емоційного та професійного вигорання? Які застосовуються методи профілактики?**

**35. Партнерська взаємодія / розширені послуги для отримувачів. Форма роботи / взаємодії**

Консультативні послуги для батьків	<input type="text"/>
Мобільні бригади соціально-психологічної допомоги постраждалим від насильства	<input type="text"/>
Групи взаємодопомоги	<input type="text"/>
Клуб вихідного дня	<input type="text"/>

продовження Додатку 1.8.2

Гуртки за інтересами	
Школа комп'ютерної грамотності	
Спортивні секції	
Соціальний центр матері та дитини	
Психологічний клуб	
Саб-кластер з питань запобігання ґендерно-зумовленого насильства	
Інше	
Інше	

**36. Коментар для розділу "Активність закладу"**

**МЕДИЧНИЙ / РЕАБІЛІТАЦІЙНИЙ БЛОК**

**37. Наскільки заклад забезпечено медичними / реабілітаційними засобами, що необхідні для надання послуг?**

**ЗАГАЛЬНІ ВИСНОВКИ ТА РЕКОМЕНДАЦІЇ РОБОЧОЇ ГРУПИ З АНАЛІЗУ ПОТРЕБ**

**38. Висновки**

**39. Рекомендації**

## Додаток 1.8.3

### Форма аналізу стану для центрів соціальної реабілітації ВІЛ-інфікованих / дітей з інвалідністю

#### ЗАГАЛЬНІ ВІДОМОСТІ

##### 1. Назва закладу

##### 2. Адреса закладу

Назва населеного пункту	<input type="text"/>
Поштовий індекс	<input type="text"/>
Вулиця, номер будинку	<input type="text"/>
Контактні номери телефону	<input type="text"/>
E-mail	<input type="text"/>

##### 3. Додаткові структурні підрозділи – прописати, у випадку відсутності поставити "0"

Служба з перевезення дітей-інвалідів та осіб-інвалідів	<input type="text"/>
Відділ соціальної допомоги вдома	<input type="text"/>
Стаціонарне відділення соціальної реабілітації для дітей	<input type="text"/>
Відділ соціальної роботи	<input type="text"/>
Пункт прокату технічних засобів реабілітації	<input type="text"/>
Відділ соціально-побутової реабілітації	<input type="text"/>
Відділ денного перебування	<input type="text"/>
Відділ організації надання адресної, натуральної та грошової допомоги	<input type="text"/>
Відділ медичного спостереження	<input type="text"/>
Відділ соціальної роботи для сім'ї, дітей та молоді	<input type="text"/>
Відділ соціально-побутової та психологічної адаптації	<input type="text"/>
Відділ соціальних служб для сім'ї, дітей та молоді	<input type="text"/>
Відділ фізичної реабілітації	<input type="text"/>
Інше	<input type="text"/>
Інше	<input type="text"/>

##### 4. Коментар для розділу «Загальні відомості»

продовження Додатку 1.8.3

**ПЕРСОНАЛ**

**5. Кількість одиниць персоналу (відповідно до штатного розпису / фактично (з них жінок / чоловіків)**

Відповідно до штатного розпису	<input type="text"/>
Фактично	<input type="text"/>
З них жінок	<input type="text"/>
З них чоловіків	<input type="text"/>

**6. Фактична штатна чисельність (у разі відсутності ставити "0")**

Адміністративний (керівний) склад	<input type="text"/>
Юрисконсульти	<input type="text"/>
Фахівці із соціальної роботи / соціальні працівники / соціальні робітники	<input type="text"/>
Психологи / практичні психологи	<input type="text"/>
Педагогічні працівники	<input type="text"/>
Вчителі-логопеди	<input type="text"/>
Вчителі-дефектологи	<input type="text"/>
Соціальні вихователі	<input type="text"/>
Вчителі-реабілітологи	<input type="text"/>
Масажисти	<input type="text"/>
Лікарі ЛФК	<input type="text"/>
Лікарі вузького профілю (розписати)	<input type="text"/>
Молодший медичний персонал (розписати)	<input type="text"/>
Музичні працівники	<input type="text"/>
Співробітники харчового блоку	<input type="text"/>
Обслуговуючий персонал	<input type="text"/>
Водії	<input type="text"/>
Інше	<input type="text"/>
Інше	<input type="text"/>

**7. Коментар для розділу "Персонал" (кадровий дефіцит тощо)**

продовження Додатку 1.8.3

## ОТРИМУВАЧІ ПОСЛУГ

### 8. Загальна кількість отримувачів соціальних послуг (осіб / місяць)

1 1000



Поле для коментування

### 9. Оберіть категорії отримувачів послуг, з якими працює заклад

- ВІЛ-інфіковані діти та молодь, їх батьки (або особи, які їх замінюють)
- ВІЛ-інфікована молодь, їх батьки (або особи, які їх замінюють)
- Родини ВІЛ-інфікованих
- Діти, народжені ВІЛ-позитивними матерями
- Діти з інвалідністю
- Діти віком до 3 років, які мають ризик отримати інвалідність
- Інше (вказіть)

## ПОСЛУГИ

### 10. Оберіть всі послуги, що надає заклад

- Інформування
- Консультування
- Фізична реабілітація
- Юридичні послуги
- Консультативний кризовий телефон
- Посередництво / медіація
- Представництво інтересів
- Надання притулку
- Короткотермінове проживання
- Соціальна профілактика
- Догляд і виховання дітей в умовах, наближених до сімейних
- Соціальна адаптація

продовження Додатку 1.8.3

<input type="checkbox"/>	Догляд стаціонарний
<input type="checkbox"/>	Денний догляд дітей з інвалідністю / Віл-інфікованих дітей
<input type="checkbox"/>	Соціальна реабілітація осіб з інтелектуальними та психічними розладами
<input type="checkbox"/>	Соціально-психологічна реабілітація
<input type="checkbox"/>	Натуральна допомога
<input type="checkbox"/>	Супровід під час інклюзивного навчання
<input type="checkbox"/>	Фізичний супровід осіб з інвалідністю, які мають порушення опороно-рухового апарату та пересуваються на кріслах колісних з допомогою
<input type="checkbox"/>	Тимчасовий відпочинок для батьків або осіб, які їх замінюють, що здійснюють догляд за дітьми з інвалідністю
<input type="checkbox"/>	Тимчасовий відпочинок для осіб, що здійснюють догляд за особами з інвалідністю та особами, що мають невиліковні хвороби
<input type="checkbox"/>	Переклад жестовою мовою
<input type="checkbox"/>	Транспортні послуги
<input type="checkbox"/>	Фізичний супровід дітей з порушенням зору
<input type="checkbox"/>	Інше (вказіть)
<input type="text"/>	

**11. Коментар для розділу "Послуги"**

**ОЦІНКА ЗАГАЛЬНОГО СТАНУ ЗАКЛАДУ**

**12. Чи відповідає будівля, в якій розміщено заклад, державним будівельним нормам (ДБН)?**

<input type="radio"/>	Так
<input type="radio"/>	Ні
Коментар (у разі потреби)	<input type="text"/>

**13. Оцініть за 10-бальною шкалою стан закладу та дайте коментар (оцінка / коментар)**

Стан основних приміщень (коридори, зони очікування)	<input type="text"/>
Освітлення (природне)	<input type="text"/>
Освітлення (штучне)	<input type="text"/>
Система вентиляції	<input type="text"/>

продовження Додатку 1.8.3

Система водопостачання	
Опалення	
Каналізаційна система	
Вікна / двері	
Територія закладу (зелена зона, асфальтове покриття)	
Інклюзивність	
Система протипожежної безпеки	
Охоронна система закладу	
Відеоспостереження	
Логістична доступність для отримувачів послуг	
Наявність автотранспортного засобу	
Інше	
Інше	

**14. Пропишіть потреби:**

Стан основних приміщень (коридори, зони очікування)	
Освітлення (природне)	
Освітлення (штучне)	
Система вентиляції	
Система водопостачання	
Опалення	
Каналізаційна система	
Вікна / двері	
Територія закладу (зелена зона, асфальтове покриття)	
Інклюзивність	
Система протипожежної безпеки	
Охоронна система закладу	
Відеоспостереження	
Логістична доступність для отримувачів послуг	
Автотранспортний засіб	
Інше	
Інше	

**15. Чи підключений заклад до мережі Інтернет?**

<input type="radio"/>	Так
<input type="radio"/>	Ні
<input type="radio"/>	В процесі підключення
<input type="radio"/>	Швидкість
Коментар (у разі потреби)	

продовження Додатку 1.8.3

**16. Чи наявний у закладі вільний Інтернет для отримувачів послуг?**

<input type="radio"/>	Так
<input type="radio"/>	Ні
<input type="radio"/>	В процесі підключення
Коментар (у разі потреби)	
<input type="text"/>	

**17. Коментар для розділу "Оцінка загального стану закладу"**

**ПРИМІЩЕННЯ / ОСНАЩЕННЯ (АДМІНІСТРАТИВНИЙ БЛОК)**

**18. Надайте загальну оцінку наявності приміщень для надання послуг**

Чи вистачає кабінетів / робочих місць?	<input type="text"/>
Чи вистачає площі приміщень для якісного обслуговування?	<input type="text"/>

**19. Оцініть за 10-бальною шкалою кабінет співробітників та дайте коментар (оцінка / коментар) – 1**

Офісні меблі співробітників	<input type="text"/>
Зона очікування отримувачів послуг	<input type="text"/>
Комп'ютерне оснащення	<input type="text"/>
Оснащення оргтехнікою	<input type="text"/>
Інше	<input type="text"/>
Інше	<input type="text"/>

**20. Оцініть за 10-бальною шкалою кабінет співробітників та дайте коментар (оцінка / коментар) – 2 (за потреби)**

Офісні меблі співробітників	<input type="text"/>
Зона очікування отримувачів послуг	<input type="text"/>
Комп'ютерне оснащення	<input type="text"/>
Оснащення оргтехнікою	<input type="text"/>
Інше	<input type="text"/>
Інше	<input type="text"/>

продовження Додатку 1.8.3

**21. Оцініть за 10-бальною шкалою кабінет співробітників та дайте коментар (оцінка / коментар) – 3 (за потреби)**

Офісні меблі співробітників	
Зона очікування отримувачів послуг	
Комп'ютерне оснащення	
Оснащення оргтехнікою	
Інше	
Інше	

**22. Оцініть за 10-бальною шкалою та дайте коментар (оцінка / коментар)**

Санітарна кімната	
Зона прийому харчування співробітників	

**23. Коментар для розділу "Приміщення / оснащення (адміністративний блок)"**

**ПРИМІЩЕННЯ / ОСНАЩЕННЯ (РЕАБІЛІТАЦІЙНИЙ БЛОК)**

**24. Надайте загальну оцінку наявності приміщень для надання послуг**

Чи вистачає кабінетів / робочих місць?	
Чи вистачає площі приміщень для якісного обслуговування?	

**25. Оцініть за 10-бальною шкалою кабінет ЛФК та дайте коментар (оцінка / коментар)**

Загальний стан	
Наявне забезпечення спортивним приладдям	
Наявне забезпечення спеціалізованим приладдям	
Інше	
Інше	

**26. Оцініть за 10-бальною шкалою масажний кабінет та дайте коментар (оцінка / коментар)**

Загальний стан	
Наявне забезпечення спеціалізованим приладдям	
Інше	
Інше	

продовження Додатку 1.8.3

**27. Оцініть за 10-бальною шкалою кабінет надання психологічної допомоги та дайте коментар (оцінка / коментар)**

Загальний стан	
Наявне забезпечення	
Інше	
Інше	

**28. Оцініть за 10-бальною шкалою медичний блок, опишіть наявне забезпечення з деталізованим переліком та дайте коментар (оцінка / коментар)**

Загальний стан	
Наявне забезпечення	
Інше	
Інше	

**29. Оцініть за 10-бальною шкалою реабілітаційний блок, опишіть наявне забезпечення з деталізованим переліком та дайте коментар (оцінка / коментар)**

Загальний стан	
Наявне забезпечення	
Інше	
Інше	

**30. Оцініть за 10-бальною шкалою зону дозвілля, опишіть наявне забезпечення з деталізованим переліком та дайте коментар (оцінка / коментар)**

Загальний стан	
Наявне забезпечення	
Інше	
Інше	

**31. Оцініть за 10-бальною шкалою блок денного / цілодобового перебування, опишіть наявне забезпечення з деталізованим переліком та дайте коментар (оцінка / коментар)**

Загальний стан	
Наявне забезпечення	
Інше	
Інше	

**32. Коментар для розділу "Приміщення / оснащення (реабілітаційний блок)"**

продовження Додатку 1.8.3

### АКТИВНІСТЬ ЗАКЛАДУ

**33. Чи має заклад власний веб-сайт?**

<input type="radio"/>	Так
<input type="radio"/>	Ні
Коментар	<input type="text"/>

**34. Чи має заклад сторінки у соціальних мережах?**

<input type="radio"/>	Так
<input type="radio"/>	Ні
Коментар	<input type="text"/>

**35. Чи має заклад е-Приймальню?**

<input type="radio"/>	Так
<input type="radio"/>	Ні
Коментар	<input type="text"/>

**36. Чи наявний е-Документообіг?**

<input type="radio"/>	Так
<input type="radio"/>	Ні
Коментар	<input type="text"/>

**37. Адаптивність закладу (зміна форми роботи у період COVID-19)**

**38. Міжвідомчі партнерські організації (органи, установи, заклади)**

**39. Партнерські неурядові громадські організації (НГО)**

**40. Участь у грантових програмах**

продовження Додатку 1.8.3

**41. Проведення масових заходів, акцій**

**42. Додаткова освіта для персоналу (семінари, тренінги)**

**43. Чи присутні в колективі фактори емоційного та професійного вигорання? Які застосовуються методи профілактики?**

**44. Партнерська взаємодія / розширені послуги для отримувачів. Форма роботи / взаємодії**

Консультативні послуги для батьків	
Мобільні бригади соціально-психологічної допомоги постраждалим від насильства	
Групи взаємодопомоги	
Клуб вихідного дня	
Гуртки за інтересами	
Школа комп'ютерної грамотності	
Спортивні секції	
Соціальний центр матері та дитини	
Психологічний клуб	
Саб-кластер з питань запобігання ґендерно-зумовленого насильства	
Інше	
Інше	

**45. Коментар для розділу "Активність закладу"**

продовження Додатку 1.8.3

## ЗАГАЛЬНІ ВИСНОВКИ ТА РЕКОМЕНДАЦІЇ РОБОЧОЇ ГРУПИ З АНАЛІЗУ ПОТРЕБ

### 46. Висновки

### 47. Рекомендації

## Додаток 1.8.4

### Форма аналізу стану для центрів оздоровлення та відпочинку дітей

#### ЗАГАЛЬНІ ВІДОМОСТІ

##### 1. Назва закладу

##### 2. Адреса закладу

Назва населеного пункту	<input type="text"/>
Поштовий індекс	<input type="text"/>
Вулиця, номер будинку	<input type="text"/>
Контактні номери телефону	<input type="text"/>
E-mail	<input type="text"/>

##### 3. Тип закладу

- Літнє оздоровлення
- Всесезонне оздоровлення

##### 4. Додаткові структурні підрозділи – прописати, у випадку відсутності поставити "0"

##### 5. Коментар для розділу «Загальні відомості»

#### ПЕРСОНАЛ

##### 6. Кількість одиниць персоналу (відповідно до штатного розпису / фактично (з них жінок / чоловіків)

Відповідно до штатного розпису	<input type="text"/>
Фактично	<input type="text"/>
З них жінок	<input type="text"/>
З них чоловіків	<input type="text"/>

продовження Додатку 1.8.4

**7. Фактична штатна чисельність (у разі відсутності ставити "0")**

Адміністративний (керівний) склад	<input type="text"/>
Психологи / практичні психологи	<input type="text"/>
Резервні педагоги-вихователі (домовленість з навчальними закладами)	<input type="text"/>
Соціальні вихователі / педагоги (резерв)	<input type="text"/>
Вчителі-реабілітологи	<input type="text"/>
Масажисти	<input type="text"/>
Лікарі ЛФК	<input type="text"/>
Лікарі вузького профілю (розписати)	<input type="text"/>
Молодший медичний персонал (розписати)	<input type="text"/>
Музичні працівники, хореографи	<input type="text"/>
Керівники гуртків	<input type="text"/>
Співробітники харчового блоку	<input type="text"/>
Обслуговуючий персонал	<input type="text"/>
Водії	<input type="text"/>
Інше	<input type="text"/>
Інше	<input type="text"/>

**8. Коментар для розділу "Персонал" (кадровий дефіцит тощо)**

**ОТРИМУВАЧІ ПОСЛУГ**

**9. Загальна кількість отримувачів соціальних послуг (осіб / місяць)**

1	1000	
		

Поле для коментування

продовження Додатку 1.8.4

**10. Оберіть категорії отримувачів послуг, з якими працює заклад**

- Діти-сироти та діти, позбавлені батьківського піклування
- Діти-сироти та діти, позбавлені батьківського піклування, які проживають у сім'ях опікунів / піклувальників
- Діти, які перебувають в складних життєвих обставинах (СЖО)
- Діти з інвалідністю
- Діти, які постраждали внаслідок Чорнобильської катастрофи
- Діти з багатодітних родин
- Діти з малозабезпечених родин
- Діти за контрактними путівками
- Інше (вказіть)

**ПОСЛУГИ**

**11. Оберіть всі послуги, що надає заклад**

- Фізична реабілітація
- Короткотермінове проживання
- Соціальна профілактика
- Соціальна адаптація
- Соціально-психологічна реабілітація
- Натуральна допомога
- Фізичний супровід осіб з інвалідністю, які мають порушення опроно-рухового апарату та пересуваються на кріслах колісних з допомогою
- Переклад жестовою мовою
- Транспортні послуги
- Фізичний супровід дітей з порушенням зору
- Організація літнього відпочинку-дозвілля
- Організація культурно-масових заходів
- Патріотичне виховання
- Інше (вказіть)

продовження Додатку 1.8.4

**12. Коментар для розділу "Послуги"**

**ОЦІНКА ЗАГАЛЬНОГО СТАНУ ЗАКЛАДУ**

**13. Чи відповідає будівля, в якій розміщено заклад, державним будівельним нормам (ДБН)?**

<input type="radio"/>	Так
<input type="radio"/>	Ні
Коментар (у разі потреби)	<input style="width: 580px; height: 20px;" type="text"/>

**14. Оцініть за 10-бальною шкалою стан закладу та дайте коментар (оцінка / коментар)**

Стан основних приміщень (коридори, зони очікування)	<input style="width: 380px; height: 20px;" type="text"/>
Освітлення (природне)	<input style="width: 380px; height: 20px;" type="text"/>
Освітлення (штучне)	<input style="width: 380px; height: 20px;" type="text"/>
Система вентиляції	<input style="width: 380px; height: 20px;" type="text"/>
Система водопостачання	<input style="width: 380px; height: 20px;" type="text"/>
Опалення	<input style="width: 380px; height: 20px;" type="text"/>
Каналізаційна система	<input style="width: 380px; height: 20px;" type="text"/>
Вікна / двері	<input style="width: 380px; height: 20px;" type="text"/>
Територія закладу (зелена зона, асфальтове покриття)	<input style="width: 380px; height: 20px;" type="text"/>
Інклюзивність	<input style="width: 380px; height: 20px;" type="text"/>
Система протипожежної безпеки	<input style="width: 380px; height: 20px;" type="text"/>
Охоронна система закладу	<input style="width: 380px; height: 20px;" type="text"/>
Відеоспостереження	<input style="width: 380px; height: 20px;" type="text"/>
Логістична доступність для отримувачів послуг	<input style="width: 380px; height: 20px;" type="text"/>
Наявність автотранспортного засобу	<input style="width: 380px; height: 20px;" type="text"/>
Інше	<input style="width: 380px; height: 20px;" type="text"/>
Інше	<input style="width: 380px; height: 20px;" type="text"/>

**15. Пропишіть потреби:**

Стан основних приміщень (коридори, зони очікування)	<input style="width: 380px; height: 20px;" type="text"/>
Освітлення (природне)	<input style="width: 380px; height: 20px;" type="text"/>
Освітлення (штучне)	<input style="width: 380px; height: 20px;" type="text"/>

продовження Додатку 1.8.4

Система водопостачання	
Опалення	
Каналізаційна система	
Вікна / двері	
Територія закладу (зелена зона, асфальтове покриття)	
Інклюзивність	
Система протипожежної безпеки	
Охоронна система закладу	
Відеоспостереження	
Логістична доступність для отримувачів послуг	
Автотранспортний засіб	
Інше	
Інше	

**16. Чи підключений заклад до мережі Інтернет?**

<input type="radio"/>	Так
<input type="radio"/>	Ні
<input type="radio"/>	В процесі підключення
<input type="radio"/>	Швидкість
Коментар (у разі потреби)	

**17. Чи наявний у закладі вільний Інтернет для отримувачів послуг?**

<input type="radio"/>	Так
<input type="radio"/>	Ні
<input type="radio"/>	В процесі підключення
Коментар (у разі потреби)	

**18. Коментар для розділу "Оцінка загального стану закладу"**

**ПРИМІЩЕННЯ / ОСНАЩЕННЯ (АДМІНІСТРАТИВНИЙ БЛОК)**

**19. Надайте загальну оцінку наявності приміщень для надання послуг**

Чи вистачає кабінетів / робочих місць?	
Чи вистачає площі приміщень для якісного обслуговування?	

продовження Додатку 1.8.4

**20. Оцініть за 10-бальною шкалою кабінет співробітників та дайте коментар (оцінка / коментар) – 1**

Офісні меблі співробітників	
Зона очікування отримувачів послуг	
Комп'ютерне оснащення	
Оснащення оргтехнікою	
Інше	
Інше	

**21. Оцініть за 10-бальною шкалою кабінет співробітників та дайте коментар (оцінка / коментар) – 2 (за потреби)**

Офісні меблі співробітників	
Зона очікування отримувачів послуг	
Комп'ютерне оснащення	
Оснащення оргтехнікою	
Інше	
Інше	

**22. Оцініть за 10-бальною шкалою кабінет співробітників та дайте коментар (оцінка / коментар) – 3 (за потреби)**

Офісні меблі співробітників	
Зона очікування отримувачів послуг	
Комп'ютерне оснащення	
Оснащення оргтехнікою	
Інше	
Інше	

**23. Оцініть за 10-бальною шкалою та дайте коментар (оцінка / коментар)**

Санітарна кімната	
Бібліотека	
Бухгалтерія	
Інше (вказіть)	

**24. Коментар для розділу "Приміщення / оснащення (адміністративний блок)"**

продовження Додатку 1.8.4

**ПРИМІЩЕННЯ / ОСНАЩЕННЯ (РЕАБІЛІТАЦІЙНІЙ / МЕДИЧНИЙ БЛОК)**

**25. Надайте загальну оцінку наявності приміщень для надання послуг**

Чи вистачає кабінетів / робочих місць?	<input type="text"/>
Чи вистачає площі приміщень для якісного обслуговування?	<input type="text"/>

**26. Оцініть за 10-бальною шкалою медичний блок та дайте коментар (оцінка / коментар)**

Загальний стан	<input type="text"/>
Наявне забезпечення ліжко-місцями	<input type="text"/>
Наявне забезпечення спеціалізованим приладдям	<input type="text"/>
Відповідність санітарно-медичним нормам	<input type="text"/>
Інше	<input type="text"/>
Інше	<input type="text"/>

**27. Оцініть за 10-бальною шкалою масажний кабінет та дайте коментар (оцінка / коментар)**

Загальний стан	<input type="text"/>
Наявне забезпечення спеціалізованим приладдям	<input type="text"/>
Інше	<input type="text"/>
Інше	<input type="text"/>

**28. Оцініть за 10-бальною шкалою кабінет надання психологічної допомоги та дайте коментар (оцінка / коментар)**

Загальний стан	<input type="text"/>
Наявне забезпечення	<input type="text"/>
Інше	<input type="text"/>
Інше	<input type="text"/>

**29. Оцініть за 10-бальною шкалою вузькопрофільні медичні кабінети (фізіотерапія, інгаляторій, тощо), опишіть наявне забезпечення з деталізованим переліком та дайте коментар (оцінка / коментар)**

Загальний стан	<input type="text"/>
Наявне забезпечення	<input type="text"/>
Інше	<input type="text"/>
Інше	<input type="text"/>

продовження Додатку 1.8.4

**30. Оцініть за 10-бальною шкалою реабілітаційний блок, опишіть наявне забезпечення з деталізованим переліком та дайте коментар (оцінка / коментар)**

Загальний стан	
Наявне забезпечення	
Інше	
Інше	

**31. Інше (за потреби) – 1**

Загальний стан	
Наявне забезпечення	
Інше	
Інше	

**32. Інше (за потреби) – 2**

Загальний стан	
Наявне забезпечення	
Інше	
Інше	

**33. Коментар для розділу "Приміщення / оснащення (реабілітаційний / медичний блок)"**

**ПРИМІЩЕННЯ ЗАГАЛЬНОГО ПРИЗНАЧЕННЯ**

**34. Надайте загальну оцінку наявності приміщень для надання послуг**

Чи вистачає кабінетів / робочих місць?	
Чи вистачає площі приміщень для якісного обслуговування?	

**35. Оцініть за 10-бальною шкалою харчовий блок та дайте коментар (оцінка / коментар)**

Загальний стан	
Наявне забезпечення	
Наявне забезпечення спеціалізованим приладдям	
Відповідність санітарно-медичним нормам	
Інше	
Інше	

продовження Додатку 1.8.4

**36. Оцініть за 10-бальною шкалою санітарні кімнати для дітей (туалети, душові кабінки, умивальники) та дайте коментар (оцінка / коментар)**

Загальний стан	
Наявне забезпечення спеціалізованим приладдям	
Інше	
Інше	

**37. Оцініть за 10-бальною шкалою пральню (для обслуговування потреб закладу) та дайте коментар (оцінка / коментар)**

Загальний стан	
Наявне забезпечення	
Інше	
Інше	

**38. Оцініть за 10-бальною шкалою житлові приміщення та дайте коментар (оцінка / коментар)**

Загальний стан	
Наявне забезпечення	
Відповідність санітарно-медичним нормам	
Інше	
Інше	

**39. Оцініть за 10-бальною шкалою клуб та дайте коментар (оцінка / коментар)**

Загальний стан	
Наявне забезпечення	
Мультимедійне обладнання	
Інше	
Інше	

**40. Оцініть за 10-бальною шкалою літній майданчик для проведення масових заходів та дайте коментар (оцінка / коментар)**

Загальний стан	
Наявне забезпечення	
Інше	
Інше	

продовження Додатку 1.8.4

**41. Інше (за потреби) – 1**

Загальний стан	<input type="text"/>
Наявне забезпечення	<input type="text"/>
Інше	<input type="text"/>
Інше	<input type="text"/>

**42. Інше (за потреби) – 2**

Загальний стан	<input type="text"/>
Наявне забезпечення	<input type="text"/>
Інше	<input type="text"/>
Інше	<input type="text"/>

**43. Коментар для розділу "Приміщення загального призначення"**

**АКТИВНІСТЬ ЗАКЛАДУ**

**44. Чи має заклад власний веб-сайт?**

<input type="radio"/>	Так
<input type="radio"/>	Ні
Коментар	<input type="text"/>

**45. Чи має заклад сторінки у соціальних мережах?**

<input type="radio"/>	Так
<input type="radio"/>	Ні
Коментар	<input type="text"/>

**46. Чи має заклад е-Приймальню?**

<input type="radio"/>	Так
<input type="radio"/>	Ні
Коментар	<input type="text"/>

**47. Чи наявний е-Документообіг?**

<input type="radio"/>	Так
<input type="radio"/>	Ні
Коментар	<input type="text"/>

продовження Додатку 1.8.4

**48. Міжвідомчі партнерські організації (органи, установи, заклади)**

**49. Партнерські неурядові громадські організації (НГО)**

**50. Участь у грантових програмах**

**51. Проведення масових заходів, акцій**

**52. Додаткова освіта для персоналу (семінари, тренінги)**

**53. Коментар для розділу "Активність закладу"**

**ЗАГАЛЬНІ ВИСНОВКИ ТА РЕКОМЕНДАЦІЇ РОБОЧОЇ ГРУПИ З АНАЛІЗУ ПОТРЕБ**

**54. Висновки**

**55. Рекомендації**

## Додаток 1.8.5

### Форма аналізу стану для інтернатних закладів соціального характеру (цілодобові)

#### ЗАГАЛЬНІ ВІДОМОСТІ

**1. Назва закладу**

**2. Адреса закладу**

Назва населеного пункту	<input type="text"/>
Поштовий індекс	<input type="text"/>
Вулиця, номер будинку	<input type="text"/>
Контактні номери телефону	<input type="text"/>
E-mail	<input type="text"/>

**3. Додаткові структурні підрозділи – прописати, у випадку відсутності поставити "0"**

**4. Коментар для розділу «Загальні відомості»**

#### ПЕРСОНАЛ

**5. Кількість одиниць персоналу (відповідно до штатного розпису / фактично (з них жінок / чоловіків)**

Відповідно до штатного розпису	<input type="text"/>
Фактично	<input type="text"/>
З них жінок	<input type="text"/>
З них чоловіків	<input type="text"/>

продовження Додатку 1.8.5

**6. Фактична штатна чисельність (у разі відсутності ставити "0")**

Адміністративний (керівний) склад	<input type="text"/>
Юрисконсульт	<input type="text"/>
Фахівці із соціальної роботи / соціальні працівники / соціальні робітники	<input type="text"/>
Психологи / практичні психологи	<input type="text"/>
Реабілітологи	<input type="text"/>
Масажисти	<input type="text"/>
Лікарі вузького профілю (розписати)	<input type="text"/>
Молодший медичний персонал (розписати)	<input type="text"/>
Музичні працівники	<input type="text"/>
Співробітники харчового блоку	<input type="text"/>
Обслуговуючий персонал	<input type="text"/>
Водії	<input type="text"/>
Інше	<input type="text"/>
Інше	<input type="text"/>

**7. Коментар для розділу "Персонал" (кадровий дефіцит тощо)**

**ОТРИМУВАЧІ ПОСЛУГ**

**8. Загальна кількість отримувачів соціальних послуг (осіб / місяць)**

1	1000	
		

Поле для коментування

**9. Оберіть категорії отримувачів послуг, з якими працює заклад**

<input type="checkbox"/>	Громадяни похилого віку
<input type="checkbox"/>	Особи з інвалідністю
<input type="checkbox"/>	Особи з психоневрологічними захворюваннями
<input type="checkbox"/>	Інше (вказіть)

продовження Додатку 1.8.5

**ПОСЛУГИ**

**10. Оберіть всі послуги, що надає заклад**

- Інформування
- Консультування
- Фізична реабілітація
- Юридичні послуги
- Надання медичної допомоги
- Представництво інтересів
- Надання притулку
- Короткотермінове проживання
- Соціальна адаптація
- Догляд стаціонарний
- Соціальна реабілітація осіб з інтелектуальними та психічними розладами
- Соціально-психологічна реабілітація
- Натуральна допомога
- Фізичний супровід осіб з інвалідністю, які мають порушення опрорно-рухового апарату та пересуваються на кріслах колісних з допомогою
- Переклад жестовою мовою
- Транспортні послуги
- Фізичний супровід дітей з порушенням зору
- Інше (вказіть)

**11. Коментар для розділу "Послуги"**

продовження Додатку 1.8.5

### ОЦІНКА ЗАГАЛЬНОГО СТАНУ ЗАКЛАДУ

#### 12. Чи відповідає будівля, в якій розміщено заклад, державним будівельним нормам (ДБН)?

<input type="radio"/>	Так
<input type="radio"/>	Ні
Коментар (у разі потреби)	<input type="text"/>

#### 13. Оцініть за 10-бальною шкалою стан закладу та дайте коментар (оцінка / коментар)

Стан основних приміщень (коридори, зони очікування)	<input type="text"/>
Освітлення (природне)	<input type="text"/>
Освітлення (штучне)	<input type="text"/>
Система вентиляції	<input type="text"/>
Система водопостачання	<input type="text"/>
Опалення	<input type="text"/>
Каналізаційна система	<input type="text"/>
Вікна / двері	<input type="text"/>
Територія закладу (зелена зона, асфальтове покриття)	<input type="text"/>
Інклюзивність	<input type="text"/>
Система протипожежної безпеки	<input type="text"/>
Охоронна система закладу	<input type="text"/>
Відеоспостереження	<input type="text"/>
Логістична доступність для отримувачів послуг	<input type="text"/>
Наявність автотранспортного засобу	<input type="text"/>
Інше	<input type="text"/>
Інше	<input type="text"/>

#### 14. Пропишіть потреби:

Стан основних приміщень (коридори, зони очікування)	<input type="text"/>
Освітлення (природне)	<input type="text"/>
Освітлення (штучне)	<input type="text"/>
Система вентиляції	<input type="text"/>
Система водопостачання	<input type="text"/>
Опалення	<input type="text"/>
Каналізаційна система	<input type="text"/>
Вікна / двері	<input type="text"/>
Територія закладу (зелена зона, асфальтове покриття)	<input type="text"/>
Інклюзивність	<input type="text"/>

продовження Додатку 1.8.5

Система протипожежної безпеки	
Охоронна система закладу	
Відеоспостереження	
Логістична доступність для отримувачів послуг	
Автотранспортний засіб	
Інше	
Інше	

**15. Чи підключений заклад до мережі Інтернет?**

<input type="radio"/>	Так
<input type="radio"/>	Ні
<input type="radio"/>	В процесі підключення
<input type="radio"/>	Швидкість
Коментар (у разі потреби)	

**16. Чи наявний у закладі вільний Інтернет для отримувачів послуг?**

<input type="radio"/>	Так
<input type="radio"/>	Ні
<input type="radio"/>	В процесі підключення
Коментар (у разі потреби)	

**17. Коментар для розділу "Оцінка загального стану закладу"**

**ПРИМІЩЕННЯ / ОСНАЩЕННЯ (АДМІНІСТРАТИВНИЙ БЛОК)**

**18. Надайте загальну оцінку наявності приміщень для надання послуг**

Чи вистачає кабінетів / робочих місць?	
Чи вистачає площі приміщень для якісного обслуговування?	

**19. Оцініть за 10-бальною шкалою кабінет співробітників та дайте коментар (оцінка / коментар) – 1**

Офісні меблі співробітників	
Зона очікування отримувачів послуг	
Комп'ютерне оснащення	
Оснащення оргтехнікою	
Інше	
Інше	

продовження Додатку 1.8.5

**20. Оцініть за 10-бальною шкалою кабінет співробітників та дайте коментар (оцінка / коментар) – 2 (за потреби)**

Офісні меблі співробітників	<input type="text"/>
Зона очікування отримувачів послуг	<input type="text"/>
Комп'ютерне оснащення	<input type="text"/>
Оснащення оргтехнікою	<input type="text"/>
Інше	<input type="text"/>
Інше	<input type="text"/>

**21. Оцініть за 10-бальною шкалою кабінет співробітників та дайте коментар (оцінка / коментар) – 3 (за потреби)**

Офісні меблі співробітників	<input type="text"/>
Зона очікування отримувачів послуг	<input type="text"/>
Комп'ютерне оснащення	<input type="text"/>
Оснащення оргтехнікою	<input type="text"/>
Інше	<input type="text"/>
Інше	<input type="text"/>

**22. Оцініть за 10-бальною шкалою та дайте коментар (оцінка / коментар)**

Санітарна кімната	<input type="text"/>
Архів	<input type="text"/>
Зона прийому харчування співробітників	<input type="text"/>

**23. Коментар для розділу "Приміщення / оснащення (адміністративний блок)"**

**ЗАГАЛЬНА ОЦІНКА НАЯВНОСТІ ПРИМІЩЕНЬ СПЕЦИФІЧНОГО ВИКОРИСТАННЯ**

**24. Надайте загальну оцінку наявності приміщень для надання послуг**

Чи вистачає кабінетів / робочих місць?	<input type="text"/>
Чи вистачає площі приміщень для якісного обслуговування?	<input type="text"/>

продовження Додатку 1.8.5

**25. Оцініть за 10-бальною шкалою спортивну зону та дайте коментар (оцінка / коментар)**

Загальний стан	
Наявне забезпечення спортивним приладдям	
Наявне забезпечення спеціалізованим приладдям	
Інше	
Інше	

**26. Оцініть за 10-бальною шкалою масажний кабінет та дайте коментар (оцінка / коментар)**

Загальний стан	
Наявне забезпечення спеціалізованим приладдям	
Інше	
Інше	

**27. Оцініть за 10-бальною шкалою кабінет надання психологічної допомоги та дайте коментар (оцінка / коментар)**

Загальний стан	
Наявне забезпечення	
Інше	
Інше	

**28. Оцініть за 10-бальною шкалою медичний блок, опишіть наявне забезпечення з деталізованим переліком та дайте коментар (оцінка / коментар)**

Загальний стан	
Наявне забезпечення	
Інше	
Інше	

**29. Оцініть за 10-бальною шкалою реабілітаційний блок, опишіть наявне забезпечення з деталізованим переліком та дайте коментар (оцінка / коментар)**

Загальний стан	
Наявне забезпечення	
Інше	
Інше	

продовження Додатку 1.8.5

**30.** Оцініть за 10-бальною шкалою зону дозвілля, опишіть наявне забезпечення з деталізованим переліком та дайте коментар (оцінка / коментар)

Загальний стан	
Наявне забезпечення	
Інше	
Інше	

**31.** Оцініть за 10-бальною шкалою блок цілодобового перебування, опишіть наявне забезпечення з деталізованим переліком та дайте коментар (оцінка / коментар)

Загальний стан	
Наявне забезпечення	
Інше	
Інше	

**32.** Оцініть за 10-бальною шкалою харчувальний блок, опишіть наявне забезпечення з деталізованим переліком та дайте коментар (оцінка / коментар)

Загальний стан	
Наявне забезпечення	
Інше	
Інше	

**33.** Інше (за потреби) – 1

Загальний стан	
Наявне забезпечення	
Інше	
Інше	

**34.** Інше (за потреби) – 2

Загальний стан	
Наявне забезпечення	
Інше	
Інше	

**35.** Коментар для розділу "Приміщення / оснащення (реабілітаційний / медичний блок)"

продовження Додатку 1.8.5

### АКТИВНІСТЬ ЗАКЛАДУ

**36. Чи має заклад власний веб-сайт?**

<input type="radio"/>	Так
<input type="radio"/>	Ні
Коментар	<input type="text"/>

**37. Чи має заклад сторінки у соціальних мережах?**

<input type="radio"/>	Так
<input type="radio"/>	Ні
Коментар	<input type="text"/>

**38. Чи має заклад е-Приймальню?**

<input type="radio"/>	Так
<input type="radio"/>	Ні
Коментар	<input type="text"/>

**39. Чи наявний е-Документообіг?**

<input type="radio"/>	Так
<input type="radio"/>	Ні
Коментар	<input type="text"/>

**40. Міжвідомчі партнерські організації (органи, установи, заклади)**

**41. Партнерські неурядові громадські організації (НГО)**

**42. Участь у грантових програмах**

**43. Проведення масових заходів, акцій**

**44. Додаткова освіта для персоналу (семінари, тренінги)**

продовження Додатку 1.8.5

**45. Партнерська взаємодія / розширені послуги для отримувачів. Форма роботи / взаємодії**

Групи взаємодопомоги	
Гуртки за інтересами	
Школа комп'ютерної грамотності	
Спортивні секції	
Психологічний клуб	
Інше	
Інше	

**46. Коментар для розділу "Активність закладу"**

**ЗАГАЛЬНІ ВИСНОВКИ ТА РЕКОМЕНДАЦІЇ РОБОЧОЇ ГРУПИ З АНАЛІЗУ ПОТРЕБ**

**47. Висновки**

**48. Рекомендації**

## Додаток 1.9

### Форми рішень, необхідних для організації, проведення та використання результатів дослідження

#### Форма рішення про створення Робочої групи

(назва місцевого органу самоврядування населення)

#### РІШЕННЯ

“\_\_\_” \_\_\_\_\_ 20\_\_ р.

№ \_\_\_/\_\_\_

Про утворення та затвердження положення про Робочу групу з питань доступності послуг об'єктів соціальної роботи в громадах, співробітництва з іншими територіальними громадами, підвищення рівня інклюзії, у тому числі задля попередження конфліктів в громаді різних сферах життя місцевого населення \_\_\_\_\_ громади.

Керуючись Законом України «Про місцеве самоврядування в Україні», Законом України «Про забезпечення рівних прав та можливостей жінок і чоловіків», Законом України «Про запобігання та протидію домашньому насильству», Законом України «Про співробітництво територіальних громад», відповідно до Національної стратегії зі створення безбар'єрного простору в Україні на період до 2030 року, Національної стратегії сприяння розвитку громадянського суспільства в Україні на 2021-2026 роки, Стратегії державної політики щодо внутрішнього переміщення на період до 2025 року, Державної стратегії забезпечення рівних прав та можливостей жінок і чоловіків на період до 2030 року; Резолюції Ради Безпеки ООН 1325 «Жінки, мир, безпека», Закону України «Про соціальні послуги» (розширений список нормативно-правових та законодавчих актів додається) з метою об'єднання зусиль громадськості, представників органів державної влади та місцевого самоврядування для виявлення, обговорення та пошуку шляхів вирішення проблем та усунення факторів, що негативно впливають на доступність різних послуг на території \_\_\_\_\_ територіальної громади, забезпечення жінкам і чоловікам рівних прав та можливостей, захисту їх прав, аналізу чутливості до конфліктів в громаді, визначення перспектив розвитку міжмуніципального співробітництва, розроблення та впровадження громадських ініціатив на території \_\_\_\_\_ територіальної громади:

Утворити склад Робочої групи з питань з питань доступності послуг об'єктів соціальної роботи в громадах, співробітництва з іншими територіальними громадами, підвищення рівня інклюзії, у тому числі задля попередження конфліктів в громаді різних сферах життя місцевого населення \_\_\_\_\_ громади, що додається.

2. Затвердити Положення про Робочу групу з питань доступності послуг об'єктів соціальної роботи в громадах, співробітництва з іншими територіальними громадами, підвищення рівня інклюзії, у тому числі задля попередження конфліктів в громаді різних сферах життя місцевого населення \_\_\_\_\_ громади, що додається.

....селищний голова

Ім'я ПРІЗВИЩЕ

Затверджено  
Розпорядженням  
селищного голови  
№ \_\_\_\_\_

## продовження Додатку 1.9

### ПОЛОЖЕННЯ

про робочу групу з питань з питань доступності соціальних послуг, інклюзивності, чутливості до конфліктів та перспектив розвитку міжмуніципального співробітництва \_\_\_\_\_ громади

#### 1.ЗАГАЛЬНІ ПОЛОЖЕННЯ

1.1. Робоча група з питань доступності послуг об'єктів соціальної роботи в громадах, співробітництва з іншими територіальними громадами, підвищення рівня інклюзії, у тому числі задля попередження конфліктів в громаді різних сферах життя місцевого населення \_\_\_\_\_ громади (далі Робоча група) є консультативно-дорадчим органом, створеним з метою об'єднання зусиль громадськості, представників місцевих органів державної влади та місцевого самоврядування, а також інших зацікавлених осіб, для виявлення, обговорення, пошуку шляхів вирішення проблем та усунення негативних факторів, що впливають на доступність соціальних послуг на території громади, забезпечення жінкам і чоловікам рівних прав та можливостей, аналізу чутливості до конфліктів в громаді, визначення перспектив розвитку міжмуніципального співробітництва, в тому числі для розвитку та зміцнення цих напрямів.

1.2. У своїй діяльності робоча група керується Конституцією України, законами України, указами Президента України, постановами Верховної Ради України, актами Кабінету Міністрів України, а також цим Положенням.

1.3.Робоча група також є публічною платформою для звітування громадських організацій, поліції, представників влади та інших зацікавлених осіб перед громадою, тут створюються умови для діалогу та комунікацій всіх учасників процесу

#### 2. ПОРЯДОК УТВОРЕННЯ РОБОЧОЇ ГРУПИ

2.1. Активні жінки та чоловіки із числа місцевого населення можуть ініціювати створення Робочої групи шляхом повідомлення всіх зацікавлених сторін із числа осіб, зазначених у п.2.2 цього положення.

2.2. Робоча група складається з постійних членів, Голови, заступника Голови та Секретаря.

Очолює Робочу групу Голова. Склад постійних членів має складатися із представників громади та має дорівнювати не менше 9 осіб. Склад постійних членів групи має бути репрезентативним та інклюзивним стосовно всіх груп та спільнот, що мешкають у громаді, та на добровільній основі включати: представників від органів місцевого самоврядування та місцевих органів державної влади, організацій громадянського суспільства, правоохоронних органів, служби надзвичайних ситуацій, інших служб, а також молоді, людей із інвалідністю, жінок та чоловіків, ветеранів, людей похилого віку, внутрішньо переміщених осіб (ВПО) та інших незахищених верств населення, включаючи національні меншини та представників ЛГБТІ спільноти.

2.3. Список постійних членів Робочої групи оформлюється окремим Додатком до цього положення.

2.4. Формою роботи Робочої групи є засідання, які проводяться відповідно до плану роботи, затвердженого головою Робочої групи, але не рідше одного разу на три місяці.

#### 3. ОСНОВНІ ЗАВДАННЯ РОБОЧОЇ ГРУПИ

3.1. Робоча група у своїй діяльності:

3.1.1. Сприяє координації відносин між місцевими органами влади, представниками громадських організацій, правоохоронних органів, волонтерськими організаціями та територіальною громадою з питань, що відносяться на обговорення Робочої групи та потребують їх участі та взаємодії;

3.1.2. Сприяє виявленню, аналізу, обговоренню, пошуку шляхів вирішення проблем та усунення негативних факторів, що впливають на доступність послуг в громаді;

3.1.3. Сприяє впровадженню на місцевому рівні державної політики з питань забезпечення рівних прав та можливостей жінкам і чоловікам, представникам різних соціальних груп, незахищених верств населення, впровадженню розробляє найбільш ефективні та придатні способи та засоби їх вирішення;

3.1.4. Створює умови для реалізації принципів доступності, інклюзивності, універсального дизайну при наданні соціальних та інших послуг в закладах, установах, організаціях громади та на об'єктах соціальної роботи різної форми власності;

3.1.5. Сприяє залученню жінок та чоловіків з усіх верств населення, представників установ, організацій та бізнес-структур до діалогу з органами місцевої влади, а також забезпечує їх рівну участь у прийнятті суспільно важливих рішень через громадське обговорення проектів нормативно-правових актів органів місцевого самоврядування.

3.1.6. Сприяє виявленню та аналізу чутливості до конфліктів в громаді, пошуку шляхів вирішення проблем та усунення негативних факторів, що впливають на соціальну згуртованість громади.

3.1.7. Сприяє підвищенню якості надання різних послуг населенню, у тому числі і соціальних, на основі спільних інтересів та цілей різних громад шляхом міжмуніципального співробітництва;

3.1.8. Популяризує діяльність Робочої групи як дорадчо-консультативного органу в соціальних мережах та інших ЗМІ. Сприяє залученню до постійних членів Робочої групи всіх вразливих категорій суспільства або їх представників, у тому числі і для розробки та реалізації різних завдань та проектів соціально-економічного значення для розвитку громади та залучення додаткових ресурсів;

3.1.9. Організовує та проводить засідання, зустрічі та інші заходи для досягнення мети, зазначеної в пункті 1.1 цього Положення.

#### 4. ДІЯЛЬНІСТЬ РОБОЧОЇ ГРУПИ

4.1. Робоча група відповідно до покладених на неї завдань:

4.1.1. Обговорює поточні проблеми та інструменти щодо їх виявлення, публічного обговорення, пошуку шляхів вирішення проблем та усунення негативних факторів, що впливають на доступність різних послуг для населення, у тому числі і соціальних послуг і на об'єктах соціальної роботи території громади, забезпечення жінкам і чоловікам рівних прав та можливостей, аналізу чутливості до конфліктів в громаді, визначення перспектив розвитку міжмуніципального співробітництва;

## продовження Додатку 1.9

- 4.1.2. Вивчає та аналізує ці проблеми, розробляє та направляє рекомендації щодо усунення факторів та загроз з цих питань громадським організаціям, старостам старостинських округів громади, суб'єктам господарювання.
- 4.1.3. Ініціює, приймає участь у розробці, сприяє впровадженню відповідних проєктів, місцевих програм, планів дій та стратегій;
- 4.1.4. Члени Робочої групи можуть брати участь у засіданнях (робочих зустрічах, круглих столах тощо), організованих органами державної влади.
- 4.1.10. Заслуховує проміжні/фінальні результати реалізації проєктів, місцевих програм, планів дій та стратегій. Визначає їх вплив на якість і доступність послуг, на чутливість до конфліктів в громаді та соціальну згуртованість, гендерну рівність, забезпечення прав людини та інше.
- 4.1.11. Отримує в установленому порядку від державних органів інформацію з питань їх діяльності, крім інформації з обмеженим доступом.

### 5. ОРГАНІЗАЦІЙНІ ЗАСАДИ ДІЯЛЬНОСТІ РОБОЧОЇ ГРУПИ

#### 5.1. Голова Робочої групи:

- 5.1.1. Загальне керівництво Робочою групою здійснює Голова;
- 5.1.2. Відкриває і веде засідання Робочої групи;
- 5.1.3. Розподіляє обов'язки між членами Робочої групи;
- 5.1.4. Здійснює підрахунок результатів голосування;
- 5.1.5. Координує діяльність Робочої групи з іншими суб'єктами господарювання, громадськими об'єднаннями;
- 5.1.6. Підписує протоколи засідань та інші документи підготовлені Робочою групою за результатами її діяльності;
- 5.2.7. Звітує щоквартально про роботу Робочої групи.

#### 5.2. Заступник Голови:

- 5.2.1. Заступник виконує функції Голови Робочої групи у разі його відсутності

#### 5.3. Секретар Робочої групи:

- 5.3.1 Веде фіксацію засідань Робочої групи шляхом складання Протоколу, форма якого є Додатком до цього Положення;
- 5.3.2. Забезпечує функціонування Робочої групи шляхом:
- складання Порядку денного;
  - розміщення оголошення про чергове засідання не менше ніж на 7 днів перед датою його проведення;
  - забезпечення систематизації протоколів засідань та інших матеріалів до них, формуючи базу даних на електронному ресурсі;

#### 5.4. Члени Робочої групи мають право:

- 5.4.1. Брати участь в обговоренні порядку денного та вносити пропозиції щодо його змісту;
- 5.4.2. Висловлювати окрему думку з обговорюваних питань та клопотати про внесення її до Протоколу;
- 5.5. Члени Робочої групи зобов'язані:
- 5.5.1. Бути присутнім на засіданнях Робочої групи (за винятком поважних причин);
- 5.5.2. Голосувати з обговорюваних питань;
- 5.5.3. Виконувати рішення, прийняті на засіданні Робочої групи.

#### 5.6. Особи, що можуть бути присутніми на засіданнях Робочої групи:

- 5.6.1. Присутніми на засіданнях Робочої групи можуть бути всі за бажанням з правом виступу під час обговорення питань та їх дискусій;
- 5.6.2. Особи, що є присутніми під час засідань Робочої групи, мають право клопотати про внесення їх окремої думки до Протоколу, але без права голосування.

5.7. Рішення з питань, що обговорюються на засіданнях Робочої групи, приймаються простою більшістю голосів членів Робочої групи, присутніх на засіданні.

5.8. Рішення Робочої групи вважаються прийнятими за умови присутності ½ членів Робочої групи плюс один член Робочої групи від її постійного складу.

5.9. Засідання Робочої групи є публічними та відкритими.

5.10. Робоча група збирається та проводить засідання не рідше одного разу на три місяці.

### 6. ПРИКІНЦЕВІ ПОЛОЖЕННЯ

- 6.1. Це Положення затверджується Розпорядженням голови \_\_\_\_\_ та вступає в силу з моменту його підписання.
- 6.2. Рішення про внесення змін або доповнень до цього Положення приймається на засіданнях Робочої групи простою більшістю голосів.

Секретар селищної ради \_\_\_\_\_



## ГОЩАНСЬКА СЕЛИЩНА РАДА

### СЕЛИЩНИЙ ГОЛОВА

### РОЗПОРЯДЖЕННЯ

03.11.2023

смт Гоща

№142/1

**Про Робочу групу з питань доступності послуг об'єктів соціальної роботи в громадах, співробітництва з іншими територіальними громадами, підвищення рівня інклюзії, у тому числі задля попередження конфліктів в громаді різних сферах життя місцевого населення Гощанської територіальної громади**

З метою об'єднання зусиль громадськості, представників органів державної влади та місцевого самоврядування для виявлення, обговорення та пошуку шляхів вирішення проблем та усунення факторів, що негативно впливають на доступність різних послуг на території Гощанської територіальної громади, забезпечення жінкам і чоловікам рівних прав та можливостей, захисту їх прав, аналізу чутливості до конфліктів в громаді, визначення перспектив розвитку міжмуніципального співробітництва, розроблення та впровадження громадських ініціатив на території Гощанської територіальної громади, відповідно до Законів України «Про забезпечення рівних прав та можливостей жінок і чоловіків», «Про запобігання та протидію домашньому насильству», «Про співробітництво територіальних громад», Національної стратегії зі створення безбар'єрного простору в Україні на період до 2030 року, Національної стратегії сприяння розвитку громадянського суспільства в Україні на 2021-2026 роки, Стратегії державної політики щодо внутрішнього переміщення на період до 2025 року, Державної стратегії забезпечення рівних прав та можливостей жінок і чоловіків на період до 2030 року, керуючись пунктом 20 частини 4 статті 42 Закону України «Про місцеве самоврядування в Україні»:

1. Утворити Робочу групу з питань доступності послуг об'єктів соціальної роботи в громадах, співробітництва з іншими територіальними громадами, підвищення рівня інклюзії, у тому числі задля попередження конфліктів в

## продовження Додатку 1.9

громаді в різних сферах життя місцевого населення Гощанської територіальної громади та затвердити її склад згідно з додатком 1.

2. Затвердити Положення про Робочу групу з питань доступності послуг об'єктів соціальної роботи в громадах, співробітництва з іншими територіальними громадами, підвищення рівня інклюзії, у тому числі задля попередження конфліктів в громаді різних сферах життя місцевого населення Гощанської територіальної громади згідно з додатком 2.

3. Контроль за виконанням цього розпорядження покласти на секретаря селищної ради Дмитра ТКАЧУКА.

Селищний голова



**Микола ПАНЧУК**

Додаток 1 розпорядження  
Гощанського селищного голови  
03.11.2023 № 142/1

### СКЛАД

**Робочої групи з питань доступності послуг об'єктів соціальної роботи в громадах, співробітництва з іншими територіальними громадами, підвищення рівня інклюзії, у тому числі задля попередження конфліктів в громаді в різних сферах життя місцевого населення Гощанської територіальної громади**

1. ТКАЧУК Олена Анатоліївна – заступник селищного голови з питань діяльності виконавчих органів, голова робочої групи;
2. КОЛЕСНИК Роза В'ячеславівна – начальник відділу соціального захисту населення Гощанської селищної ради, заступник голови робочої групи;
3. БУЧАКЧИЙСЬКА Роксаліна Григорівна – внутрішньо переміщена особа, секретар робочої групи;

продовження Додатку 1.9

**Члени Робочої групи:**

4. БУЧАКЧИЙСЬКИЙ Микола Іванович - спеціаліст I категорії відділу архітектури, містобудування, будівництва та просторового планування селищної ради;

5. ПАВЛЮК Світлана Володимирівна – заступник директора комунального закладу «Територіальний центр соціальних послуг» Гощанської селищної ради;

6. ГОЛОВЧАК Ігор Петрович – Президент БО «ФОНД РУФЬ», депутат селищної ради;

7. МАТВІЙЧУК Тарас Святославович – громадський активіст, людина з інвалідністю (за згодою);

8. ГУМЕНЮК Микола Володимирович – громадський активіст, людина з інвалідністю (за згодою);

9. СКРЯБІНА Тетяна В'ячеславівна - громадська активістка, людина з інвалідністю (за згодою);

10. ШЕВЧУК Оксана Петрівна - громадська активістка, людина з інвалідністю (за згодою);

11. ЯРОЩУК Олена Леонідівна - громадська активістка, людина з інвалідністю (за згодою);

12. САВОНІК Олексій Максимович – начальник відділу освіти селищної ради;

13. ВАСИЛЮК Леонід Вікторович – заступник генерального директора КНП «Гощанська багатопрофільна лікарня» Гощанської селищної ради;

14. ГУДА Тетяна Ігорівна – головний спеціаліст відділу культури, спорту, молоді та туризму Гощанської селищної ради;

15. АКІЛІНА Анастасія Ігорівна – головний спеціаліст юридичного відділу Гощанської селищної ради;

16. ГЛЄБОВА Тетяна Павлівна - Начальник відділу – головний бухгалтер відділу бухгалтерського обліку, звітності та тендерних закупівель Гощанської селищної ради;

17. ПОВАР Ірина Андріївна – начальник відділу комунікації Гощанської селищної ради;

18. МИСЮРА Олександр Миколайович – начальник відділу розвитку Гощанської селищної ради;

19. ІВАНЮЧЕНКО Сергій Іванович – начальник відділу господарської діяльності Гощанської селищної ради.

**Секретар селищної ради**



**Дмитро ТКАЧУК**

продовження Додатку 1.9

Додаток 2 розпорядження  
Гощанського селищного голови  
03.11.2023 № 142/1

## **ПОЛОЖЕННЯ**

**про Робочу групу з питань доступності послуг об'єктів соціальної роботи в громадах, співробітництва з іншими територіальними громадами, підвищення рівня інклюзії, у тому числі задля попередження конфліктів в громаді в різних сферах життя місцевого населення Гощанської територіальної громади**

### **1.ЗАГАЛЬНІ ПОЛОЖЕННЯ**

1.1. Робоча група з питань доступності послуг об'єктів соціальної роботи в громадах, співробітництва з іншими територіальними громадами, підвищення рівня інклюзії, у тому числі задля попередження конфліктів в громаді різних сферах життя місцевого населення Гощанської територіальної громади (далі Робоча група) є консультативно-дорадчим органом, створеним з метою об'єднання зусиль громадськості, представників місцевих органів державної влади та місцевого самоврядування, а також інших зацікавлених осіб, для виявлення, обговорення, пошуку шляхів вирішення проблем та усунення негативних факторів, що впливають на доступність соціальних послуг на території громади, забезпечення жінкам і чоловікам рівних прав та можливостей, аналізу чутливості до конфліктів в громаді, визначення перспектив розвитку міжмуніципального співробітництва, в тому числі для розвитку та зміцнення цих напрямів.

1.2. У своїй діяльності робоча група керується Конституцією України, законами України, указами Президента України, постановами Верховної Ради України, актами Кабінету Міністрів України, а також цим Положенням.

1.3. Робоча група також є публічною платформою для звітування громадських організацій, поліції, представників влади та інших зацікавлених осіб перед громадою, тут створюються умови для діалогу та комунікацій всіх учасників процесу.

### **2. ПОРЯДОК УТВОРЕННЯ РОБОЧОЇ ГРУПИ**

2.1. Активні жінки та чоловіки із числа місцевого населення можуть ініціювати створення Робочої групи шляхом повідомлення всіх зацікавлених сторін із числа осіб, зазначених у п. 2.2 цього положення.

2.2. Робоча група складається з постійних членів, Голови, заступника Голови та Секретаря.

Очолює Робочу групу Голова. Склад постійних членів має складатися із представників громади та має дорівнювати не менше 9 осіб. Склад постійних членів групи має бути репрезентативним та інклюзивним стосовно всіх груп та спільнот, що мешкають у громаді, та на добровільній основі включати: представників від органів місцевого самоврядування та місцевих органів державної влади, організацій громадянського суспільства, правоохоронних органів, служби надзвичайних ситуацій, інших служб, а також молоді, людей із

## продовження Додатку 1.9

інвалідністю, жінок та чоловіків, ветеранів, людей похилого віку, внутрішньо переміщених осіб (ВПО) та інших незахищених верств населення, включаючи національні меншини та представників ЛГБТІ спільноти (за наявності та потреби).

2.3. Список постійних членів Робочої групи оформлюється окремим Додатком до цього положення.

2.4. Формою роботи Робочої групи є засідання, які проводяться відповідно до плану роботи, затвердженого головою Робочої групи, але не рідше одного разу на три місяці.

### **3. ОСНОВНІ ЗАВДАННЯ РОБОЧОЇ ГРУПИ**

#### 3.1. Робоча група у своїй діяльності:

3.1.1. Сприяє координації відносин між місцевими органами влади, представниками громадських організацій, правоохоронних органів, волонтерськими організаціями та територіальною громадою з питань, що відносяться на обговорення Робочої групи та потребують їх участі та взаємодії;

3.1.2. Сприяє виявленню, аналізу, обговоренню, пошуку шляхів вирішення проблем та усунення негативних факторів, що впливають на доступність послуг в громаді;

3.1.3. Сприяє впровадженню на місцевому рівні державної політики з питань забезпечення рівних прав та можливостей жінкам і чоловікам, представникам різних соціальних груп, незахищених верств населення, впровадженню розробляє найбільш ефективні та придатні способи та засоби їх вирішення;

3.1.4. Створює умови для реалізації принципів доступності, інклюзивності, універсального дизайну при наданні соціальних та інших послуг в закладах, установах, організаціях громади та на об'єктах соціальної роботи різної форми власності;

3.1.5. Сприяє залученню жінок та чоловіків з усіх верств населення, представників установ, організацій та бізнес-структур до діалогу з органами місцевої влади, а також забезпечує їх рівну участь у прийнятті суспільно важливих рішень через громадське обговорення проектів нормативно-правових актів органів місцевого самоврядування.

3.1.6. Сприяє виявленню та аналізу чутливості до конфліктів в громаді, пошуку шляхів вирішення проблем та усунення негативних факторів, що впливають на соціальну згуртованість громади.

3.1.7. Сприяє підвищенню якості надання різних послуг населенню, у тому числі і соціальних, на основі спільних інтересів та цілей різних громад шляхом міжмуніципального співробітництва;

3.1.8. Популяризує діяльність Робочої групи як дорадчо-консультативного органу в соціальних мережах та інших ЗМІ. Сприяє залученню до постійних членів Робочої групи всіх вразливих категорій суспільства або їх представників, у тому числі і для розробки та реалізації різних завдань та проектів соціально-економічного значення для розвитку громади та залучення додаткових ресурсів;

## продовження Додатку 1.9

3.1.9. Організовує та проводить засідання, зустрічі та інші заходи для досягнення мети, зазначеної в пункті 1.1 цього Положення.

### **4. ДІЯЛЬНІСТЬ РОБОЧОЇ ГРУПИ**

4.1. Робоча група відповідно до покладених на неї завдань:

4.1.1. Обговорює поточні проблеми щодо виявлення, обговорення, пошуку шляхів вирішення проблем та усунення негативних факторів, що впливають на доступність різних послуг для населення, у тому числі і соціальних послуг і на об'єктах соціальної роботи території громади, забезпечення жінкам і чоловікам рівних прав та можливостей, аналізу чутливості до конфліктів в громаді, визначення перспектив розвитку міжмуніципального співробітництва;

4.1.2. Вивчає та аналізує ці проблеми, розробляє та направляє рекомендації щодо усунення факторів та загроз з цих питань громадським організаціям, старостам старостинських округів громади, суб'єктам господарювання.

4.1.3. Ініціює, приймає участь у розробці, сприяє впровадженню відповідних проєктів, місцевих програм, планів дій та стратегій;

4.1.4. Члени Робочої групи можуть брати участь у засіданнях (робочих зустрічах, круглих столах тощо), організованих органами державної влади.

4.1.10. Заслуховує проміжні/фінальні результати реалізації проєктів, місцевих програм, планів дій та стратегій. Визначає їх вплив на якість і доступність послуг, на чутливість до конфліктів в громаді та соціальну згуртованість, гендерну рівність, забезпечення прав людини та інше.

4.1.11. Отримує в установленому порядку від державних органів інформацію з питань їх діяльності, крім інформації з обмеженим доступом.

### **5. ОРГАНІЗАЦІЙНІ ЗАСАДИ ДІЯЛЬНОСТІ РОБОЧОЇ ГРУПИ**

5.1. Голова Робочої групи:

5.1.1. Загальне керівництво Робочою групою здійснює Голова;

5.1.2. Відкриває і веде засідання Робочої групи;

5.1.3. Розподіляє обов'язки між членами Робочої групи;

5.1.4. Здійснює підрахунок результатів голосування;

5.1.5. Координує діяльність Робочої групи з іншими суб'єктами господарювання, громадськими об'єднаннями;

5.1.6. Підписує протоколи засідань та інші документи підготовлені Робочою групою за результатами її діяльності;

5.1.7. Звітує щоквартально про роботу Робочої групи.

5.2. Заступник Голови:

5.2.1. Заступник виконує функції Голови Робочої групи у разі його відсутності.

5.3. Секретар Робочої групи:

5.3.1. Веде фіксацію засідань Робочої групи шляхом складання Протоколу, форма якого є Додатком до цього Положення;

5.3.2. Забезпечує функціонування Робочої групи шляхом:

- складання Порядку денного;

## продовження Додатку 1.9

- розміщення оголошення про чергове засідання не менше ніж на 7 днів перед датою його проведення;
- забезпечення систематизації протоколів засідань та інших матеріалів до них, формуючи базу даних на електронному ресурсі;
- 5.4. Члени Робочої групи мають право:
  - 5.4.1. Брати участь в обговоренні порядку денного та вносити пропозиції щодо його змісту;
  - 5.4.2. Висловлювати окрему думку з обговорюваних питань та клопотати про внесення її до Протоколу;
- 5.5. Члени Робочої групи зобов'язані:
  - 5.5.1. Бути присутнім на засіданнях Робочої групи (за винятком поважних причин);
  - 5.5.2. Голосувати з обговорюваних питань;
  - 5.5.3. Виконувати рішення, прийняті на засіданні Робочої групи.
- 5.6. Особи, що можуть бути присутніми на засіданнях Робочої групи:
  - 5.6.1. Присутніми на засіданнях Робочої групи можуть бути всі за бажанням з правом виступу під час обговорення питань та їх дискусій;
  - 5.6.2. Особи, що є присутніми під час засідань Робочої групи, мають право клопотати про внесення їх окремої думки до Протоколу, але без права голосування.
- 5.7. Рішення з питань, що обговорюються на засіданнях Робочої групи, приймаються простою більшістю голосів членів Робочої групи, присутніх на засіданні.
- 5.8. Рішення Робочої групи вважаються прийнятими за умови присутності  $\frac{1}{2}$  членів Робочої групи плюс один член Робочої групи від її постійного складу.
- 5.9. Засідання Робочої групи є публічними та відкритими.
- 5.10. Робоча група збирається та проводить засідання не рідше одного разу на три місяці.

## 6. ПРИКІНЦЕВІ ПОЛОЖЕННЯ

- 6.1. Це Положення затверджується Розпорядженням селищного голови та набирає чинності з моменту його підписання.
- 6.2. Рішення про внесення змін або доповнень до цього Положення приймається на засіданнях Робочої групи простою більшістю голосів.

Секретар селищної ради

Дмитро ТКАЧУК